

Som et resultat af verdens ledes erfaring er GYSPOT PTI GENIUS fremtidens punktsvejser. Intelligensen ombord garanterer fuld automatisering og giver værkstederne mulighed for at øge deres effektivitet: Genius G-klemme med pneumatisk overåbning, nem armpositionering uden justering, motoriseret udhængende arm, der giver et bredt arbejdsområde. Det er den mest avancerede maskine til det aktive værksted.



Innovativ klemme med integreret transformer

- **Let vægt** på 11,3 kg med G1-armen.
- **80 mm automatisk åbningskapacitet** (20 mm i hvile)
- Manuel **overåbning** af armen for adgang til vanskelige områder (200 mm frigørelse).
- Messingklemmestøtte og armbase for en optimal elektrisk kontakt (besværet vedligeholdelse).
- Den dobbeltvirkende funktion sikrer en **hurtig armfjernelse** uden brug af værktøj.
- Automatisk køletilslutning.
- Fjernstyret klemme (åbning, svejsning, validering af justeringer).
- **Låsbar Gyroskopy**, kugleleje, integreret i klemmehuset.
- **Høj arbejdsrytme** (18 point/min.).
- Valgfri G9-arm egnet med auto-tilstand.
- Valgfri enkeltpunktspistol (ekstraudstyr).

JUSTERBAR OVERHÆNGENDE ARM

- **Strækker sig 120 cm** fra strømkilden
- **Motoriseret udhængsarm** for at tilpasse arbejds højden.
- **Offset balancer** fra arbejdsområdet.
- Gummibeskyttelse **for** enden af bevægelige dele.

SMART SVEJSNING

- **AUTO-tilstand:** maskinen genkender automatisk - ståltype, metalpladetykkelse, tilstedeværelse af panelbinding og isoleringsmateriale mellem HSS/VHSS/UHSS/borplader.
- **Sporbarhed:** Optagelsesfunktionen gemmer egenskaberne for hvert svejsepunkt udført på det medfølgende SD-kort
- Nem overførsel af gemte rapporter til pc.

HØJ YDEEVNE

- Svejestrøm: 14 500 A.
- Klemkraft: 550 daN med 8 bar lufttryk.
- Væskekøling af hele transformeren, ensretteren, elektroder og hætter.
- Det nye design af G-klemmecylinderen og svejsealgoritmen maksimerer produktiviteten
- Brugervenlig navigation ved hjælp af 5,7" LCD-skærmen.
- Automatisk justering af trykket mellem elektroderne.
- Spot count funktion til at bestemme, hvornår du skal skifte hætter.

ROBUST OG MOBIL

- Forstærket og manøvreedygtig vogn med 30-liters kølevæsketank.
- Expander på forhjulene for bedre stabilitet.
- Integreret 6-armsstøtte.

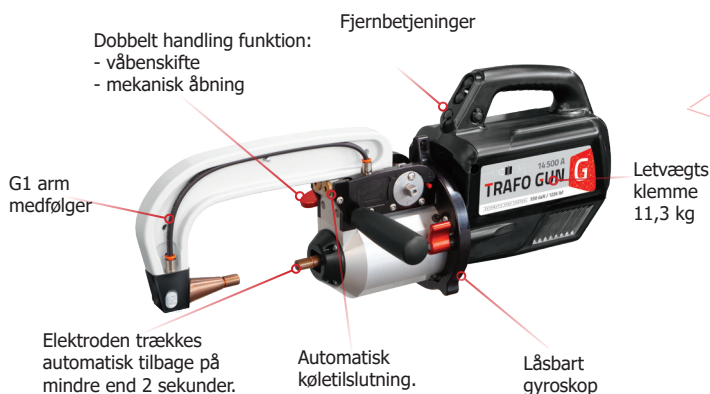

50/60 Hz	AM	Spots/min (max)	I RMS	U ₀	mm	mm	mm	cm	kg	IP
200 V 208 V 220 V 240 V	A	2.5+2.5	A	V	2.5 + 2.5 + 2.5	1.5 + 3	8 m 4xAWG8 (SOOW)	71 x 90 x 200	100	IP 20
	50 A (D)	20	12 500 A 13 000 A 14 500 A 14 500 A	6.6 V 6.9 V 7.3 V 7.9 V						

GYSPOT PTI GENIUS



6M - Ref. 024854 - 220 V - 3 faser

TILBEHØR
FORBRUGSVARER

EN USÆDVANLIG LANG, EFFEKTIV OG JUSTERBAR UDHÆNGSARM

Let at håndtere, justerbar og motoriseret, den nye overhængende arm gør det muligt at tilpasse højden til alle arbejdsforhold.

- Meget bredt arbejdsområde
- Strækker sig 120 cm fra strømkilden.
- Roterer op til 30°.
- Sammenfoldelig for at optimere pladsen



ISOLEREDE ARME (MULIGHED)

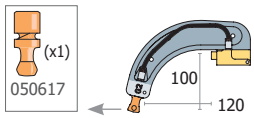

G2 - 8 bar/300 daN
022775

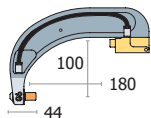

G6 - 8 bar/550 daN
022812

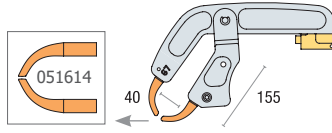

G7 - 4 bar/150 daN
022829

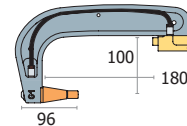

G1 - 8 bar/550 daN
022768

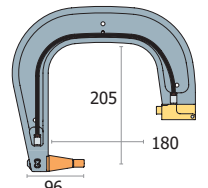

G3 - 8 bar/550 daN
022782

G1/G3-SA (Small Access)
067653

(Til arm > 02/2021)

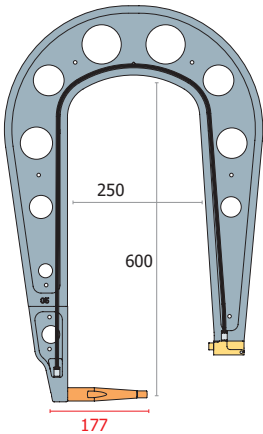

G5 - 8 bar/550 daN **⚖ : 6,25 kg**
022805

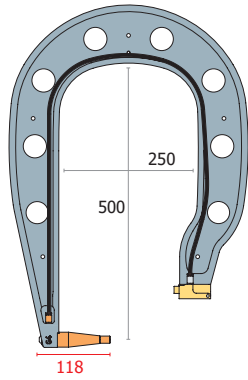

G4 - 8 bar/550 daN
022799

G4-SA (Small Access)
064478
(For arm < 10/2019)

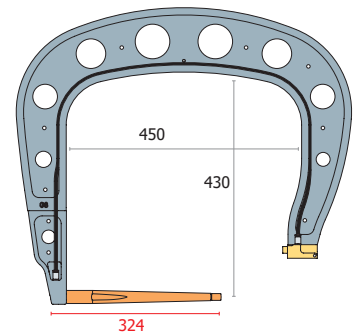

G8 - 8 bar/550 daN
022836

G8-SA (Small Access)
067677

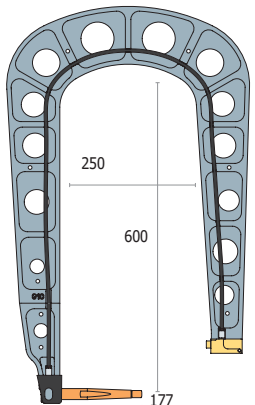
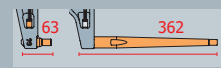

G10 - 8 bar/400 daN **⚖ : 5 kg**
067165

G5-G10-SA (Small Access)
067660

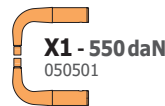

X1 - 550 daN
050501

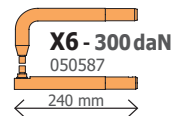

X6 - 300 daN
050587

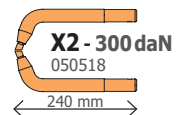

X2 - 300 daN
050518

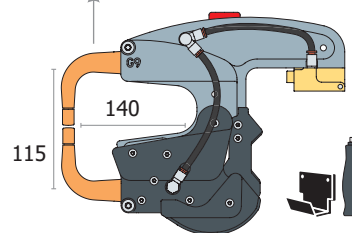

G9 X1 - 550 daN - 022881