

A világszerte tapasztalt eredményeként a GYSPOT PTI GENIUS a jövő ponthegesztője. A fedélzeti intelligencia teljes automatizálást garantál, így a karosszériaszervizek számára lehetőséget nyújt a hatékonyság növelésére: Genius G-fogó pneumatikus túlnyitással, könnyű karpozíció beállítás nélkül, motoros túlnyúló kar, amely széles munkaterületet biztosít. Ez a legfejlettebb gép az aktív karosszériaműhelyek számára.



Innovatív bilincs integrált transzformátorral

- Kis súly 11,3 kg a G1 karral.
- 80 mm-es automatikus nyitás kapacitás (20 mm nyugalomban)
- Kézi túlnyitás kar túlnyitás a nehéz területek eléréséhez (200 mm kioldás).
- Sárgaréz szorítótartó és kar-alap az optimális elektromos érintkezéshez (fáradtságmentes karbantartás).
- A kettős működésű funkció biztosítja a kar gyors eltávolítását szerszámok használata nélkül.
- Automatikus hűtőcsatlakozás.
- Távvezérelt bilincs (nyitás, hegesztés, beállítások érvényesítése).
- Zárható gyroszkóp, golyóscsapágyazott, a bilincstestbe integrálva.
- Nagy munkamenet (18 pont/perc).
- Opcionális G9 kar alkalmas automatikus üzemmóddal.
- Opcionális egypontos pisztoly (opció).

ÁLLÍTHATÓ TÚLNÝÚLÓ KAR

- Kihúzható 120 cm-re
- Motoros túlnyúló kar a munkamagasság beállításához.
- Kiegyensúlyozó eltolás a munkaterülettől.
- Gumi védelem a mozgó alkatrészek végén.

SMART WELDING

- **AUTO üzemmód:** a gép automatikusan felismeri - az acél típusát, a lemezvastagságot, a panelkötés meglétét és a szigetelőanyagot a HSS/VHSS/UHSS/Boron lemezek között.
- **Nyomonkövethetőség:** A rögzítési funkció minden egyes elvégzett hegesztési pont jellemzőit elmenti a mellékelt SD-kártyára
- A mentett jelentések egyszerű átvitele a számítógépre.

NAGY TELJESÍTMÉNY

- Hegesztési áram: 14 500 A.
- Szorítóerő: 550 daN 8 bar légnyomással.
- A teljes transzformátor, egyenirányító, elektródák és kupakok folyadékűtésre.
- A G-fogó henger és a hegesztési algoritmus új kialakítása maximalizálja a termelékenységet.
- Felhasználóbarát navigáció az 5,7"-os LCD-képernyő segítségével.
- Az elektródák közötti nyomás automatikus beállítása.
- Pontszámoló funkció annak meghatározására, hogy mikor kell a kupakokat cserélni.

ROBUSZTUS ÉS MOBIL

- Megerősített és manőverezhető kocsi 30 literes hűtőfolyadék-tartállyal.
- Az első kerekeken lévő bővítő a jobb stabilitás érdekében.
- Integrált 6 karos támasz.



6 m hosszú kábel

Mellékelve:
G1 kar, motoros túlnyúló kar csigával (lásd a következő oldalon)



~	~AM~	Spots/min (max.)	I RMS	U ₀	mm	mm	mm	cm	kg	IP
50/60 Hz	EN	2,5 2,5	EN	V	2,5 2,5 2,5	1,5 3	8m 4xAWG8 (SOOW)	71 x 90 x 200	100	IP 20
200 V 208 V 220 V 240 V	50 A (D)	20	12 500 A 13 000 A 14 500 A 14 500 A	6,6 V 6,9 V 7,3 V 7,9 V						

KIVÉTELESEN HOSSZÚ, HATÉKONY ÉS ÁLLÍTHATÓ TÚLNYÚLÓ KAR

Könnyen kezelhető, állítható és motoros, az új, túlnyúló kar lehetővé teszi a magasság minden munkakörülmenyhez való hozzáigazítását.

- Nagyon széles munkaterület
- 120 cm-re nyúlik ki az áramforrástól.
- Akár 30°-ig is elforgatható.
- Összecsukható a hely optimalizálása érdekében



ELKÜLÖNÍTETT KAROK (OPCIÓK)

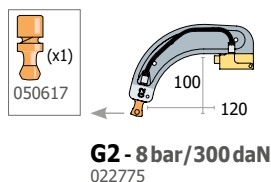

G2 - 8 bar/300 daN
022775

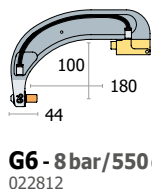

G6 - 8 bar/550 daN
022812

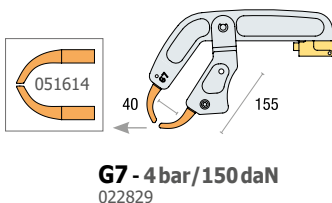

G7 - 4 bar/150 daN
022829

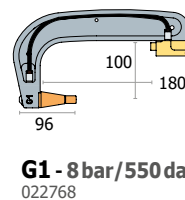

G1 - 8 bar/550 daN
022768

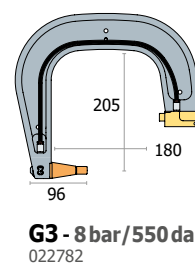

G3 - 8 bar/550 daN
022782

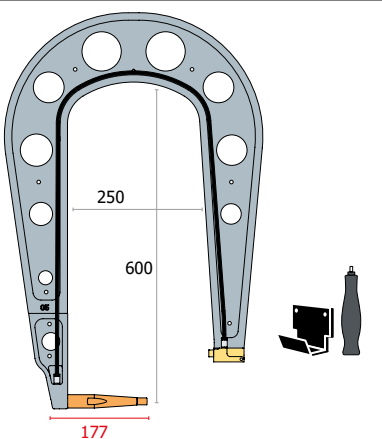

G5 - 8 bar/550 daN : 6.25 kg
022805

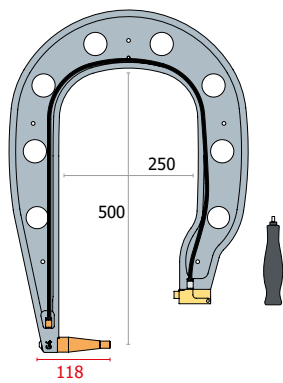

G4 - 8 bar/550 daN
022799

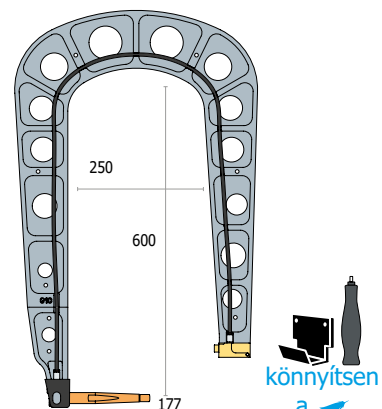
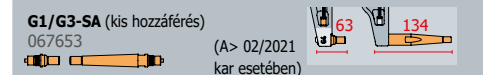

G10 - 8 bar/400 daN : 5 kg
067165

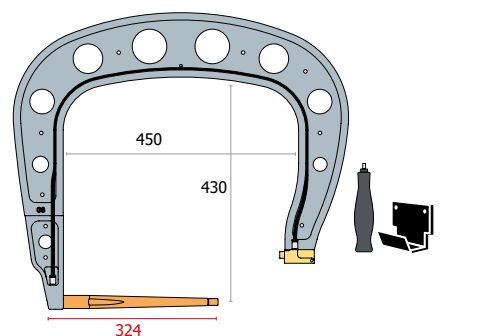

G8 - 8 bar/550 daN
022836

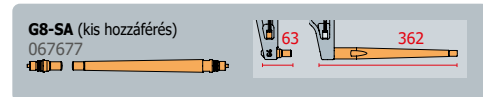

G9 X1 - 550 daN - 022881

