

Com uma força de tração de 21.000 N, a rebitadeira Hidropneumática RIV 508 permite a instalação de rebites cegos de aço e alumínio de 4.8 mm à 7.8 mm. de diâmetro.

RIV 508

- Para a instalação de rebites cegos «rebites POP».
- Esforço máximo 21.000 N.
- Aderência excelente com sua alça ergonômica.
- Sem manutenção.
- Fornecido com kit para instalação de rebites cegos de 4,8 a 7,8 mm.



DIMENSÕES

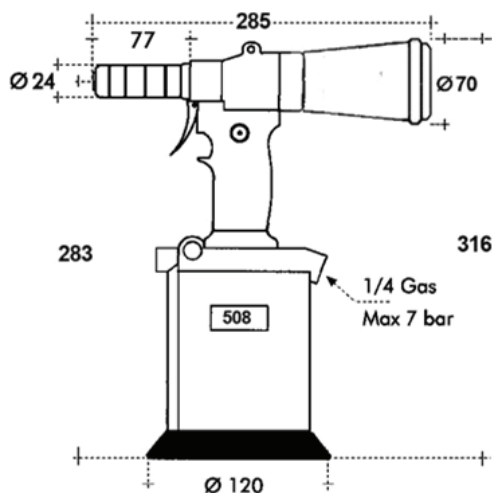

INCLUÍDO

KIT: para instalação de rebites POP Ø 4,8 a 7,8 mm.



MALETA DE ARMAZENAMENTO



Pressão de ar	Pressão de ar min>max	Consumo de ar por ciclo (6 bar)	Traço	Potência max (6 bar)		Vibração	Nível de ruído
6 bar	5>7 bar	4,9 lt	21 mm	21 000 N	2,3 kg	< 2,5 m/s ²	78,5 dB (A)