

SV

01-16

GYSMATIC 9/13 AIR TRUE COLOR XL
GYSMATIC 5/13 AIR TRUE COLOR XXL

ALLMÄNNA INSTRUKTIONER



Denna bruksanvisning innehåller information om hur utrustningen fungerar och vilka försiktighetsåtgärder som ska följas för användarens säkerhet. Läs igenom den noggrant före första användningen och förvara den på en säker plats för framtida användning. Dessa anvisningar måste läsas och förstås före all användning. Modifiering eller underhåll som inte anges i manualen får inte utföras. Eventuella skador på personer eller egendom som orsakats av användning som inte överensstämmer med anvisningarna i denna handbok ska inte betalas av tillverkaren. Vid problem eller osäkerhet ska du kontakta en kvalificerad person för att hantera produkten på rätt sätt.

Använd svetshjälmen endast som ögon- och ansiktsskydd mot skadlig ultraviolett och infraröd strålning, gnistor och stänk från svetsning.

Titta aldrig direkt på svetsbågar utan ögonskydd när ljusbågen initieras. Underlåtenhet att göra det kan orsaka smärtsam inflammation av hornhinnan och potentiellt irreversibla skador på linsen som kan leda till grå starr.



Se upp! Risk för skador om en person som bär mask och skyddsglasögon träffas av partiklar som kastas i hög hastighet.

Masken, filtret och sköldarna garanterar inte obegränsat skydd mot kraftiga stötar eller slag, explosiva mekanismer eller frätande vätskor. Undvik att svetsa eller skära i dessa svåra miljöer.

Svetsa eller skär inte ovanför huvudet med denna mask.

Flytta ansiktet bort från det rökiga området. Använd tvångsventilation eller lokal utsugning för att avlägsna rök.

Svetsning och skärning med oxyacetylen, laser eller gas är inte tillåtet med denna mask.

Före varje användning:

- Inspektera noggrant masken och dess UV/IR-filter.
- Byt ut slitna eller skadade delar omedelbart.
- Byt ut filterlinser eller ansiktsskydd om de är spruckna eller repade för att förhindra skador på användarens ögon.

Huvudbandet kan potentiellt orsaka allergier hos känsliga personer.

Driftstemperaturerna för det optoelektroniska filtret är från -5 °C till 55 °C.

Det optoelektroniska filtret i masken är inte vattentätt och kommer inte att fungera korrekt om det har varit i kontakt med vatten.

Svetsmasken måste flyttas försiktigt för att undvika skador på filter, skydd och/eller skyddsskal.

Underhåll :

- Placera inte tunga föremål eller verktyg på eller i ansiktsskyddet för att undvika skador på filter eller ansiktsskydd.

Maskens förvaringstemperaturer varierar från -10 °C till 60 °C.

- Rengör det optoelektroniska filtret med en ren bomullsduk eller en speciell linsduk.

- Rengör och byt skyddsskärmarna regelbundet.

- Rengör maskens insida och utsida med ett neutralt rengörings- och desinfektionsmedel. Använd inte lösningsmedel.

- Se till att sensorerna och cellen inte hindras av damm eller skräp.

- Vi rekommenderar att mask och visir används i 5 år. Användningstiden beror på olika faktorer som typ av användning, rengöring, förvaring och underhåll.

INNAN SVETNING

- Kontrollera att svetshjälmen är i gott skick och att huvudbandet är justerat.
- Kontrollera att den främre täcklinsen, den främre ramen och filtret är insatta och fastsatta på plats. Om det finns anomalier, fortsätt med rekonditionering.
- Kontrollera att de två sensorerna och cellen (2) inte hindras av damm eller skräp.
- Kontrollera att skyddsfilmerna på båda skärmarna är borttagna.
- Kontrollera att skyddsnivån motsvarar dina svetsprocesser. Se följande tabell som hjälp vid ditt val (jfr. svetsprocesskort)

INLEDNING

Svetshjälmen LCD GYSMATIC 9/13 XL och 5/13 XXL luftrenings-/repirationsenheten kombineras för att bilda en ansikts- och andningsskyddsanordning för ökad säkerhet och komfort. Baserat på principen om övertryckt luftcirkulation monteras andningsskyddet på ett midjebälte och levererar ett reglerat luftflöde genom ett rör rakt in i hjälmen. Flödet av renad luft skapar ett övertryck och förhindrar därmed att uteluften tränger in i hjälmen.

Det kompletta systemet är en andningsskyddsapparat av klass TH2 P R SL. Systemet levereras som standard med ett TH2-filter (ref. 038424).

FÖRSIKTIGHETER

- Svetshjälmen är lämplig för användning vid praktiskt taget alla svetsprocesser utom Oxy-Acetylen-svetsning, lasersvetsning och gassvetsning.
- Standardskyddsskärmarna måste installeras på modulens både inre och yttre ytor. Underlåtenhet att använda skyddsskärmarna kan utgöra en säkerhetsrisk eller resultera i irreparabla skador på modulen.
- Alla komponenter som används i andningssystemet måste vara GYS-godkända delar och måste användas i enlighet med instruktionerna i denna handbok.
- Andningsmaskinen måste förvaras på en torr och ren plats i ett temperaturområde mellan -10 °C och 60 °C och med en relativ fuktighet på mindre än 90 %.
- Försiktighet! Andningsröret kan trassla in sig och fastna i omgivningen.
- Vid mycket hög arbetshastighet kan trycket i andningsskyddet bli negativt vid tidpunkten för maximalt inandningsflöde.

	9/13 XL	5/13 XXL
Klar nyans	4	4
Mörk nyans	9-13	5-13
Filterdimension	133 x 114 mm	133 x 114 mm
Reaktionshastighet	0,08 ms	0,08 ms
Strömförsörjning	solcells batteri	solcells batteri
Vikt	1,7 kg	1,7 kg
Synfält	100 x 60 mm	100 x 83 mm
Användningsområden	MMA SMAW 5>400 A / TIG GTAW 2>300A MIG-MAG GMAW/FCAW 5>500A	MMA SMAW 5>400 A / TIG GTAW 2>300A MIG-MAG GMAW/FCAW 5>500A
Garanti	2 år	
Användningstemperatur	-5°C / 55°C	
Förvaringstemperatur	-10°C / 60°C	

INSTRUKTIONER



När andningssystemet är avstängt är ingen luftrening/andningsskydd möjligt. Koncentrationen av koldioxid ökar och syrehalten minskar, därför får systemet inte användas när det är avstängt.

ANDNINGSSKYDDET FÅR INTE ANVÄNDAS :

- i en miljö som är farlig för användarens hälsa och säkerhet, en miljö med en syrehalt under 17 % eller som innehåller okända ämnen.
- I slutna eller icke ventilerade miljöer som cuves etc.
- I närheten av lågor eller projektioner.
- i en zon med explosionsrisk.
- I ett mycket blåsig område.
- Om andningsskyddet slutar fungera: Användaren måste omedelbart evakuera det kontaminerade området.
- Om filtret inte är installerat.

DET ÄR VIKTIGT :

- att ingenting kommer i kontakt med eller ändrar rörliga delar.
- försök inte att modifiera apparaten eller filtret.
- att ingen vätska eller vätska kommer in i apparaten - särskilt inte motorn, vätskan och batteriet.



Se till att huvan (av tyg) är korrekt placerad och inte skadad. Filtreringseffektiviteten är beroende av den. Skyddsnivån minskar om huvan inte är korrekt placerad (stort skägg, långt hår etc.).



Kontrollera att luftslangen inte är blockerad eller viken. Enheten måste placeras bakom användaren för att minska dessa risker.



Filtret får inte installeras direkt i hjälmen eller ändras. En effektiv filtrering kan inte garanteras om en eller flera av filtrets delar modifieras.

Andningsskyddssystemet får endast användas av en kvalificerad/utbildad användare. Filtret får inte modifieras för att passa andra filtreringsenheter.



Om någon av dessa rekommendationer inte följs, upphör garantin automatiskt att gälla.

DET REKOMMENDAS ATT LÄMNA DET KONTAMINERADE OMRÅDET OM :



- larmet för minsta luftflöde ljuder.
- andningen blir svår.
- en känsla av yrsel eller balansförlust.
- en eller flera av enhetens delar är skadade.
- luftflödet minskar plötsligt eller stannar.
- kontaminerad luft eller element känns inne i hjälmen.

UPPACKNING









Kontrollera att förpackningen är intakt och att inga delar skadats under transporten. Kontrollera att apparaten är komplett, i funktionsdugligt skick och korrekt monterad. De felaktiga/skadade delarna måste bytas ut före användning.

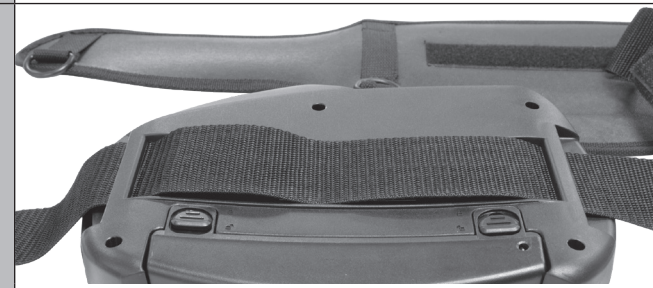

Paketet ska innehålla:

1. Den luftmatade svetsshuvan för svetsning
2. Andningsskyddssystemet (motorfilter midjebälte)
3. Litiumjonbatteri
4. Luftslangen, dess brandskyddsduk och båda ändfästena
5. Axelbältet
6. Luftflödestestetetern
7. Litiumjonbatteriladdare
8. Bärväska (endast för GYSMATIC 5/13 XXL)
9. 2 bruksanvisningar (hjälm andningssystem)



FASTÄLLNING AV RESPIRATIONSSYSTEMET PÅ BELTET

<p>1</p>  <p>Avlägsna bältets frigörelsespänne.</p>	<p>2</p>  <p>Avlägsna fästbältet från midjebandets 2 bältesöglor.</p>
<p>3</p>  <p>Låt fästbältet passera genom andningssystemets 2 bältesöglor.</p>	<p>4</p>  <p>Placera kardborrebandet® mellan de 2 öglorna.</p>
<p>5</p>  <p>Vänd filtreringssystemet och fäst kardborrebandet® på bältet.</p>	<p>6</p>  <p>Sätt tillbaka fästbältet genom de 2 bältesöglorna.</p>
<p>7</p>  <p>Sätt tillbaka spännet</p>	<p>8</p>  <p>Sätt fast selen på bältets 4 plastringar.</p>



Skydda bältet med ett förkläde (045217).





ANSLUTNING AV SLANGEN

<p>1</p>  <p>Anslut luftslangen till andningssystemet och vrid den medurs för att låsa den i sitt läge.</p>	<p>2</p>  <p>Anslut slangens andra ände till huvudskyddet på samma sätt.</p>
--	--

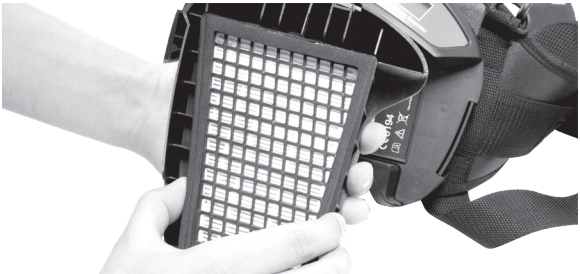

Kontrollera att andningsslangen är ordentligt ansluten. Om slangens är trasig, byt ut den.

INSTALLATION AV BATTERI / LADNING

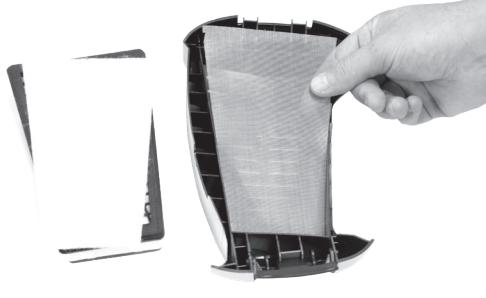
<p>1</p>  <p>Ta bort filterskyddet genom att trycka in filterskyddets spärr</p>	<p>2</p>  <p>Filterskyddet släpps.</p>
<p>3</p>  <p>Ta bort det använda filtret genom att lyfta ut det från filterskyddet.</p>	<p>4</p> 
<p>5</p>  <p>Ta bort förfiltret.</p>	<p>6</p>  <p>Om filtreringsgallret är smutsigt, rengör det (blåsare).</p>



Förfiltret och filtrets förväntade livslängd är 12 månader. Vid intensiv användning ska du kontrollera filtrens renhet regelbundet och vid behov byta dem oftare än var 12:e månad.

INSTALLATION AV BATTERI / LADNING

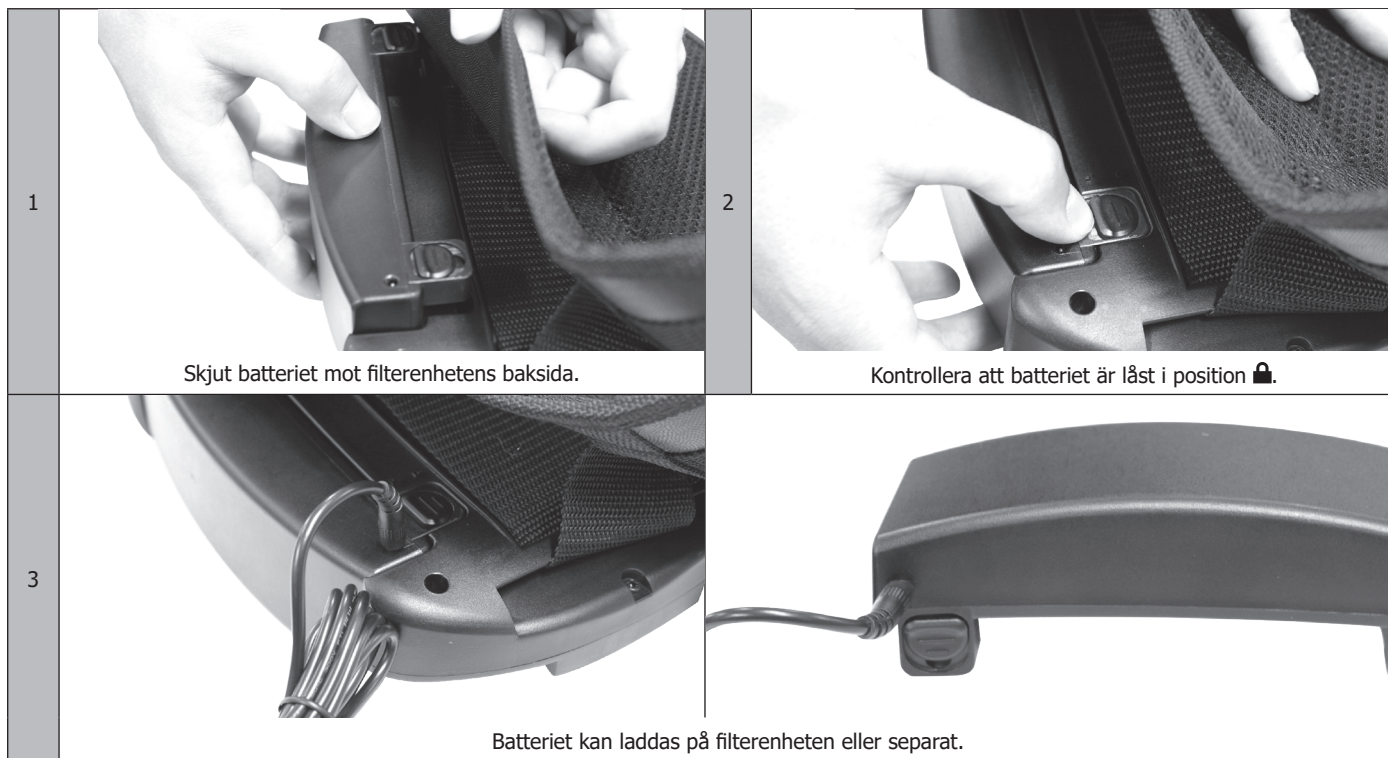

Batteriet är delvis laddat när det levereras. Det måste laddas till 100 % (4 bar) innan det används första gången.
 ⚠ Det rekommenderas att batterierna laddas till 100 % före varje användning.



Laddaren får inte användas till något annat än vad den är avsedd för. Ladda inte batteriet i ett potentiellt explosivt område. Laddaren får endast användas inomhus. Laddaren reglerar laddningen automatiskt, när batteriet är fulladdat kommer den att hålla det på 100 % (flytande laddning). Laddningstiden är 3 till 4 timmar.



Batteriet laddas av sig självt efter långa lagringsperioder. Ladda alltid batteriet om enheten har förvarats i mer än 15 dagar. När batteriet är nytt eller har förvarats i mer än 3 månader ska du ladda och ladda ur det minst två gånger i rad för att nå den nominella/klassade laddningskapaciteten.

Batteriladdning :

1. Anslut laddaren till elnätet.
2. Anslut batteriet till laddaren. Kontakten finns ovanför batteriet.
3. Laddningstillståndet visas via en röd lysdiod på nätladdaren.
4. När laddningen är avslutad blir den flytande laddningen aktiv: den röda lysdioden släcks och en grön lysdiod tänds.
5. Koppla ur laddaren från elnätet (låt inte laddaren vara ansluten till elnätet om den inte används).

INSTALLATION AV HOBHEN

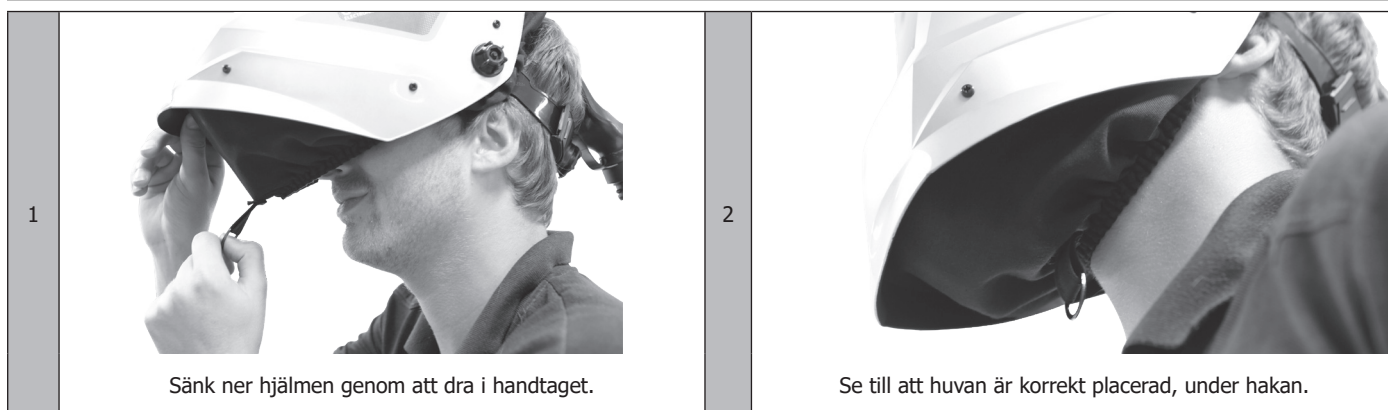



För att justera huvudbandet, se bruksanvisningen.

INOM ANVÄNDNINGEN

Kontrollera före varje start att :

- delarna inte är skadade. Byt ut varje skadad/sliten del. Kontrollera slangens och den brandsäkra huven.
- att anslutningen mellan slangens och filtreringsenheten och mellan slangens och hjälmen är god och säker.
- att luftflödet är tillräckligt
- att luftflödet är konstant mellan filtreringsenheten och hjälmen.
- att luftflödet är konstant mellan filtreringsenheten och hjälmen. att batteriet är fulladdat.

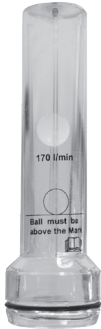

Test av luftflödet :

<p>1</p>  <p>Anslut andningsslangen till filtreringsenheten och vrid den medurs för att låsa den.</p>	<p>2</p>  <p>Sätt in flödesmätaren i slangens spets.</p>
<p>3</p>  <p>Tryck på ON-knappen och håll slangens i ett vertikalt läge i ögonhöjd.</p>	<p>4</p>  <p>Luftflödet är tillräckligt om kulan når den lägsta flödesnivån <u>170</u>.</p>



Om kulan inte når upp till miniminivån är det nödvändigt att byta/byta ut batteriet eller att byta filter och förfilter. Om problemet kvarstår, se sidan 14 för mer information.

Test av luftflödeslarmet :

<p>1</p>  <p>Ta bort gasslangens från hjälmen och tryck på ON-knappen.</p>	<p>2</p>  <p>Täck luftutsläppet med handen och vänta ca 15 sekunder.</p>
---	--

Lysdioden "Warning" blinkar, ett larm ljuder och ikonen  blinkar på displayen.



Om larmet inte fungerar är andningssystemet skadat. Om apparaten är under garanti, lämna tillbaka den till din återförsäljare för att diagnostisera felet.

INSTALLATION



Slå på apparaten genom att trycka på ON-knappen en gång.



Tryck på ON-knappen en gång till, luftflödet är på nivå 1 (~170L/min).

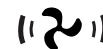

Tryck på ON-knappen en gång till, luftflödet är på nivå 2 (~200L/min).



Tryck på ON-knappen en gång till, luftflödet är på nivå 3 (~230L/min).
Tryck på ON-knappen en gång till, luftflödet återgår till nivå 1 (~170L/min).



Filtreringssystemet går automatiskt över till viloläge efter 30 minuters inaktivitet.

FELSÖKNING

BETYDELSE	ORSAKER	LÖSNINGAR
Felkod "E01" blinkar	Motorn är blockerad eller skadad.	Kontrollera motorn visuellt genom att ta bort filterpanelen och starta om filtreringssystemet. Om felet kvarstår är systemet skadat, använd det inte.
Felkod "E02" blinkar	- Motor blockerad - Överhettning av kretsen	
blinkar blinkar larmljud	Låg batterihalt	Ladda batteriet
blinkar blinkar larmljud	Blockerat filter eller slang	Ta bort blockeringen, byt/rengör den flexibla slangen
blinkar larmljud	Värmskydd	Vänta tills indikatorn har släckts innan du återupptar svetsningen.
Inget luftflöde, inget larm	- Ingen ström - Lös elektrisk kontakt (batteri)	- Ladda batteriet - Ta bort och sätt tillbaka batteriet.
Batteriautonomi är för låg	- Batteriet är inte laddat till 100 % - Filter blockerat - Slitet batteri	- Ladda batteriet - Ta bort batteriet, byt filter - Sätt tillbaka batteriet
Ovanlig lukt i hjälmen	- Trasigt filter - Trasig slang - Inre hjälmskärm är trasig	Lämna arbetsområdet : - Byt filter - Byt slang - Byt intern skärm
Otillräckligt luftflöde	- Genomborrade eller trasiga slang - Halvstoppat filter	- Kontrollera att slangen är ansluten till andningssystemet och hjälmen. - Byt ut andningsslangen. - Ta bort hindret eller byt ut filtret.

UNDERHÅLLNING

Filtreringsenheten och hjälmen måste rengöras regelbundet för att förbli i gott skick.

Det får inte komma någon vätska in i filtreringsenheten eller på huvudfiltret. Låt de rengjorda delarna torka ut innan de sätts tillbaka. Använd aldrig lösningsmedel eller slipande rengöringsmedel. Filtreringsenheten får inte torkas med varmluft eller med en värmare.

Filtret måste bytas ut om det är blockerat eller trasigt. Andningsslangen måste bytas ut om den är trasig.

Batteriet måste laddas så snart indikatorn för lågt batteri tänds. För att hålla batteriet i gott skick rekommenderas det starkt att inte överskrida 10 månaders förvaring utan användning.

Använd en mjuk trasa för att rengöra yttre ytor. Använd inte vatten!

Filtret måste bytas ut samtidigt som förfiltret.

GARANTI

Garantin täcker felaktigt utförande i 2 år från inköpsdatum (delar och arbete).

Garantin täcker inte:

- Transportskador.
- Normalt slitage av delar (t.ex. : kablar, klämmor osv.).
- Skador på grund av felaktig användning (fel i strömförsörjningen, fall av utrustningen, demontering).
- Miljörelaterade fel (föroreningar, rost, damm).

Vid fel returnerar du enheten till din distributör tillsammans med:

- Inköpsbeviset (kvitto etc ...)
- En beskrivning av det fel som rapporterats.

FILTER MÄRKNING

Varje optoelektroniskt filter är stämplat i enlighet med standarden EN 379

GYSMATIC 9/13 AIR TRUE COLOR XL	4	9	13	CSS	1	1	1 1	2	379
GYSMATIC 5/13 AIR TRUE COLOR XXL	4	5	13	CSS	1	1	1	1	379
Ljusa nyanser									
Klara mörka nyanser									
Mörka nyanser nummer									
Tillverkaridentifiering									
Optisk klass									
Ljusspridningsklass									
Variationer i ljusgenomsläpplighetsklass									
Vinkelberoende ljusgenomsläpplighetsklass (tillval)									
Antal standard									

MARKERING AV SKYDDAR

Varje skyddsskärm är stämplat i enlighet med standarden EN 166

Utvändig skyddsskärm	CSS	B
Invändig skyddsskärm	CSS	B
Tillverkaridentifiering		
Skydd mot partiklar med hög hastighet - F : Låg energispänning - B: Medelhög energispänning		

MARKERING AV SÄTTHJÄLM

Varje svetshjälm är stämplat i enlighet med standarden EN 175

Tillverkningsidentifiering	CSS	175	B
Hänvisning till EN 175-standard			
Mekanisk motståndskraft - F : Låg energispänning - B: Medelhög energispänning			

Om okularet och ramen inte har samma skyddsgrad, F, B och A, kommer hela linsens skyddsgrad att minska.
Ögonskyddsanordningen motsvarar den lägsta skyddsgraden.
Ögonskyddet får endast användas mot höghastighetspartiklar vid temperatur.

FILTERMÄRKNING

Varje partikelfilter är märkt i enlighet med EN 12941.

Täthetsprestanda - TH2: Anordningen är 98 % vattentät.	TH2	P	R	SL
Anger att filtret skyddar mot partiklar.				
Anger att filtret är återanvändbart				
Filter som skyddar mot fasta och/eller flytande partiklar.				

SVETSPROCESS

Svetsprocess								
strömstyrka	Belagda elektroder	MAG	TIG	tungmetaller	lättlegeringar	bågluftgötning	plasmaskärning	plasma
5	8	8	8	9	10	10	9	4
6								5
10								6
15								7
30	9	10	9	10	10	10	9	8
40								9
60								10
70								11
100	12	11	11	11	11	11	12	9
125								10
150								11
175								12
200	13	12	12	12	12	12	13	11
225								12
250								13
275								14
300	14	13	13	13	13	13	14	12
350								13
400								14
450								15
500	14	14	14	14	14	14	15	
600								

MARKERING AV SKYDDAR

Varje skyddsskärm är stämplad i enlighet med EN 166-standarden

svetsning	CSS	B
Intern skyddsskärm		
Tillverkningsidentifiering		

Skydd mot partiklar med hög hastighet - F : Låg energispänning - B: Medelhög energispänning

MARKERING AV SÄTTHJÄLM

Varje svetshjälm är stämplad i enlighet med EN 175-standarden

Tillverkare	CSS	175	B
Hänvisning till EN 175-standarden			
Mekanisk motståndskraft - F : Låg energispänning - B: Medelhög energispänning			

*Om okularet och ramen inte har samma skyddsgrad, F, B och A, reduceras hela linsens skyddsgrad.
Ögonskyddsanordningen motsvarar den lägsta skyddsgraden.
Ögonskyddet får endast användas mot höghastighetspartiklar vid temperatur.*

FILTERMÄRKNING

Varje partikelfilter är märkt enligt EN 12941.

Täthetsprestanda - TH2: Anordningen är 98 % vattentät.	TH2	P	R	SL
Anger att filtret skyddar mot partiklar.				
Anger att filtret är återanvändbart				
Filter som skyddar mot fasta och/eller flytande partiklar.				

DELFÖRTECKNING

1	Yttre skyddsglas
2	Filter
3	Inre skyddsglas
4	Huvudbonad
5	Antiperspirant huvudband

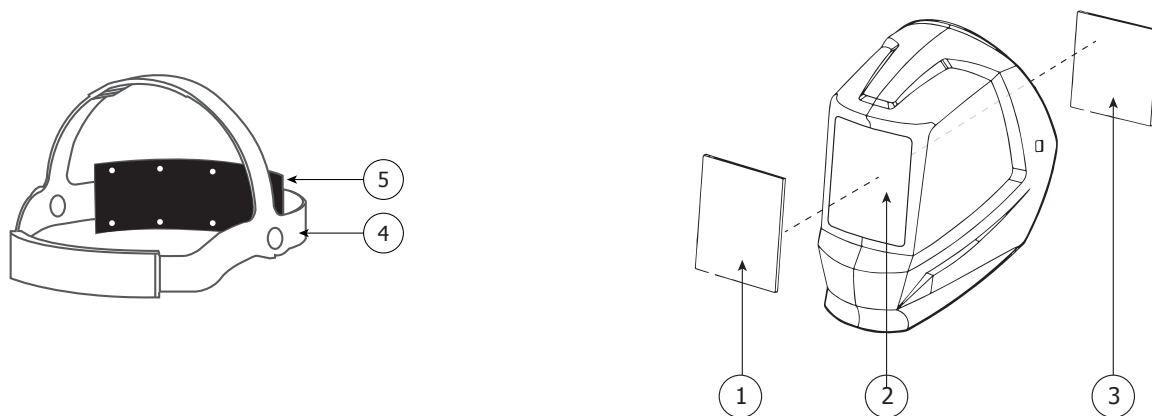

5	9/13 AIR XL	043466 (x2)
	5/13 AIR XXL	070844

1	9/13 AIR XL	114 x 133 (x10)	043893
	5/13 AIR XXL		

3	9/13 AIR XL	106 x 66 (x10)	043886
	5/13 AIR XXL		

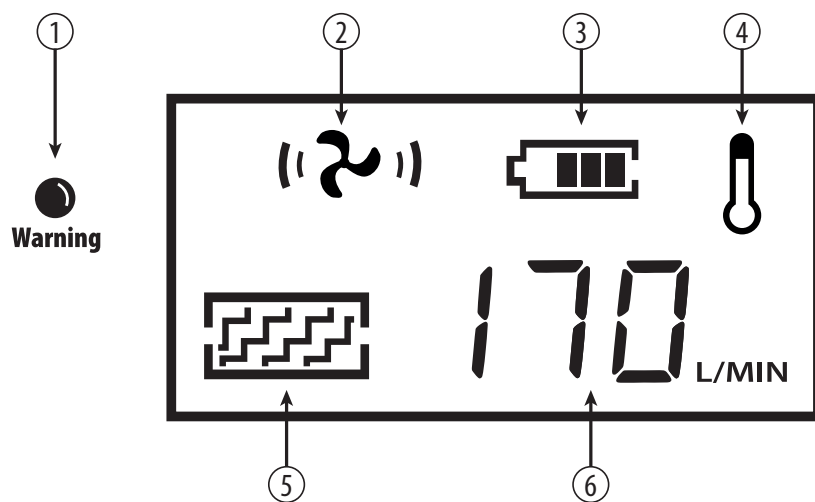

①	Felalarm
②	Luftflödesnivå (0-1-2-3)
③	Batteriladdningsnivå
④	Termisk skyddsikon
⑤	Filtrets tillstånd
⑥	Luftflödesindikator

RESERVDELAR

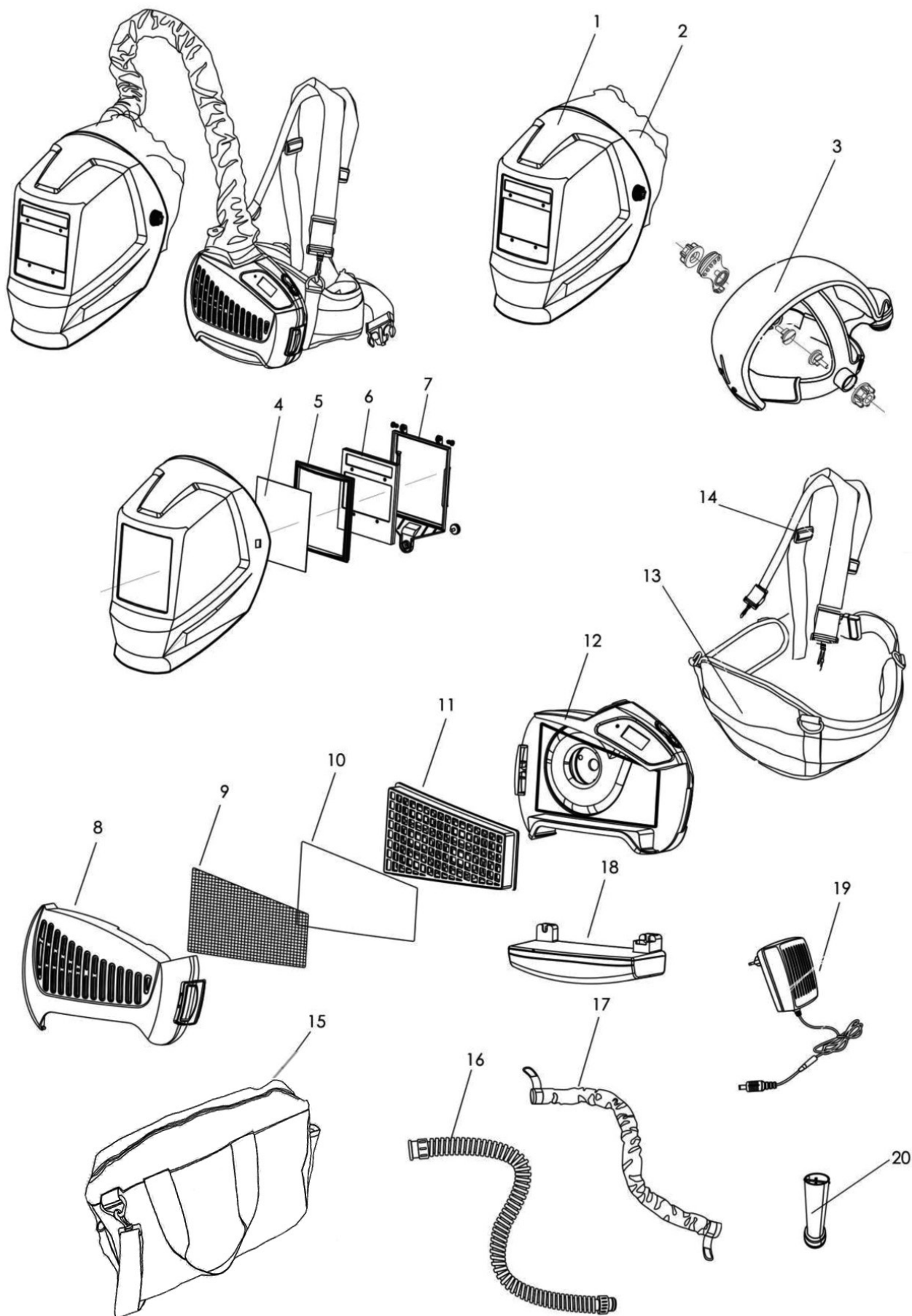

1	Hjälm	
2	Huva	
3	Luftledning	53415
4	Extern skärm	043893
5	Plastram	
6	Optoelektroniskt filter	
7	Fästning	
8	Filterpanel	
9	Gnistskydd	
10	För-filter	038417 (x5)
11	Filter TH2	038424 (x1)
12	Motor	
13	Midjebälte	
14	Harness	
15	Bärväska	
16	Andnings-/andningsslang	
17	Anti-brandskydd för andningsslangen	
18	Litiumjonbatteri	037465
19	Laddare	037472
20	Luftflödestestare	

TEKNISKA SPECIFIKATIONER

Mått (LxBxH)		240 x 165 x 70 mm
Vikt		1.7 kg
Filtertyp		TH2 P R SL
Luftflöde	(?)	≥ 165 L/min
	(?)	200 L/min
	(?)	230 L/min
Ljudnivå		73 dB max
Betriebstemperatur		-5°C 55°C
Förvaringstemperatur		-10°C 60°C
Autonomi	(?)	> 8 h
	(?)	> 6 h
	(?)	> 4 h
Laddningstid		3.5 h
Antal laddningscykler		> 500
Midjebältets storlek		900 mm - 1300 mm

VARNINGSLJUD

	x100 ms	0	1	2	3	4	5	6	7	8	9	10
Batteriinstallation		■										
Uppstart		■										
Luftflödesförändring		■										
Stäng av systemet		■	■	■	■	■						
Överbelastning		■		■	■	■	■	■	■	■		
Hindrad luft utlopp		■		■	■	■	■	■				
Överhettning		■		■		■		■	■	■	■	■
Lagt batteri		■		■								
Obstruerat filter		■		■		■						

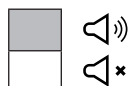

KONFORMITETSFÖRKLARING

Svetshjälmen GYSMATIC 9/13 AIR TRUE COLOR XL uppfyller kraven i (EU) 2016/425. Denna bekräftelse är fastställd i enlighet med EN 175 : 1997, EN 166 : 2002 och EN 379 A1 : 2009.

Cellmodell : XA-5001

Hjälmodell : AS-4000F

•Svetshjälmen GYSMATIC 5/13 AIR TRUE COLOR XXL överensstämmer med (EU) 2016/425. Denna bekräftelse är fastställd i enlighet med EN 175 : 1997, EN 166 : 2002 och EN 379 A1 : 2009.

Cellmodell : XA-122D

Hjälmodell : AS-4000F

•Andningsskyddssystemet överensstämmer med förordning (EU) 2016/425 om personlig skyddsutrustning. Denna överensstämmelse fastställs genom överensstämmelse med EN 12941:1998 A2:2008.







Modell av andningsskydd: P1004

ANMÄLDA ORGAN

<p>Cell & Svetshuvuden / Skyddsskärmar</p> <p>DIN CERTCO Gesellschaft für Konformitätsbewertung mbH Alboinstr. 53 12103 Berlin, Tyskland Anmält organ: 0196</p> <p>Nummerbeteckning: 0196</p>	<p>Andningsskyddssystem</p> <p>INSPEC International Ltd. 56 Leslie Hough Way, Salford, Greater Manchester M6 6AJ England Anmälda organ: 0194</p> <p>Nr identifiering :</p>
---	--

<p>0194</p> <p>ECS GmbH European Certification Service Augenschutz und Persönliche Schutzausrüstung Laserschutz und Optische Messtechnik Hüttfeldstraße 50 73430 Aalen, Tyskland Anmält organ: 1883</p> <p>Nr.</p>
--

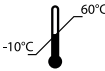
SYMBOLER

	Anordningen/anordningarna överensstämmer med de europeiska direktiven. Intyg om överensstämmelse finns på vår webbplats.
	Denna maskinvara är föremål för avfallsinsamling i enlighet med de europeiska direktiven 2002/96/UE. Släng den inte i en hushållsoptunna !
	Materialet uppfyller brittiska krav. Den brittiska försäkran om överensstämmelse finns på vår webbplats (se omslagssidan).
	Denna produkt ska återvinnas på lämpligt sätt
	Förvaringstemperatur
	Förvaring : rekommenderad luftfuktighet < 90 %.
	Försiktighet ! Läs bruksanvisningen.



GYS SAS
1, rue de la Croix des Landes
CS 54159
53941 SAINT-BERTHEVIN Cedex
FRANKRIKE