

领导者经验的结晶，GYSPOT PTI GENIUS是一台面向未来的点焊机。凭借其智能空载功能，本产品实现全自动化工作。其符合人体工程学的设计，大大提高了维修工的生产力：气动型超开焊钳、能简单快速安装至焊臂且无需调节，电动起重吊杆为能在不同工作区域下作业提供可能。对于严苛的维修工作来说，这款产品最为合适。



带集成变压器的创新型焊钳

- 重量轻巧：包括G1焊臂内，重量仅为11.3kg。
- 80mm自动超开广角（不工作状态：20mm）
- 焊臂超开广角，轻松进入困难区域作业（200mm间隙）。
- 焊钳支撑与黄铜焊臂底可实现最佳的电气接触（易于维护）。
- 无需工具，可快速更换焊臂。
- 自动液体冷却连接。
- 焊枪上设有远程遥控装置（超开角、焊接、设置确认）。
- 焊钳内置可锁定式滚珠陀螺仪。
- 高占空比（18 焊点/分钟）。
- G9焊臂（选配）与自动模式适配。
- 单点焊枪（选配）。

可调节支架

- 与主机偏移距为120cm。
- 电动起重吊杆，适合不同作业高度。
- 工作区域偏移的平衡器。
- 活动部件末端橡胶保护。

智能焊接

- 自动模式：设备自动确认钢材的属性、钢材的厚度、是否有胶水及是否在钢材间存在绝缘材料。
- 可追溯性：将点焊数据保存至SD卡上。
- 焊接报告可转存于任何一台电脑上。

高性能

- 焊接电流：14 500 A
- 焊钳压紧力度：压强8巴，压力达550牛顿
- 变压器、整流器、电极及焊帽的液体冷却。
- 新的G型焊钳设计及焊接算法，生产率最大化得以实现。
- 5.7英寸LCD屏幕，操作更直观。
- 电极间压力自动设置。
- 焊点计数器以提醒是否需要更换焊帽。

坚固耐用，易移动

- 推车加固设计，储液罐容量为30L。
- 前轮垫片使设备稳定性更好。
- 集成式6臂支撑。



50/60Hz	A	Spots/min (max) 2.5+2.5	I RMS A	U ₀ V	mm 2.5 + 2.5 + 2.5	mm 1.5 + 3	8m 4xAWG8 (SOOW)	cm 71 x 90 x 200	kg 100	IP IP 20
200 V 208 V 220 V 240 V	50 A (D)	20	12 500 A 13 000 A 14 500 A 14 500 A	6.6 V 6.9 V 7.3 V 7.9 V						

超长、符合人体工程学的可调节式起重吊杆

使用便利且可调节，这款新型电动起重吊杆可在所有工作条件下使用。

- 工作区域广
- 与主机偏移距为120cm
- 旋转角度最多至30°。
- 可折叠以优化空间



绝缘焊臂 (选配)

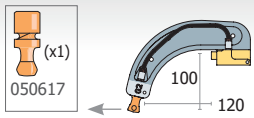

G2 - 8 bar/300 daN
022775

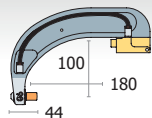

G6 - 8 bar/550 daN
022812

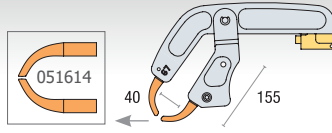

G7 - 4 bar/150 daN
022829

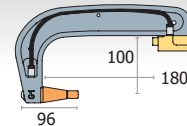

G1 - 8 bar/550 daN
022768

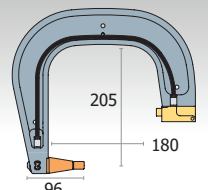

G3 - 8 bar/550 daN
022782

G1/G3-SA (Small Access)
067653

(焊臂 > 02/2021)

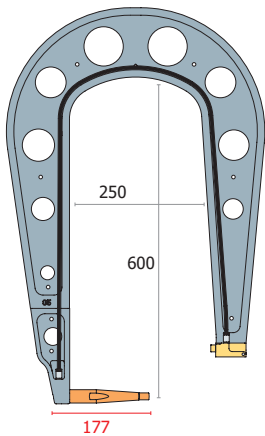

G5 - 8 bar/550 daN **⚖️ : 6.25 kg**
022805

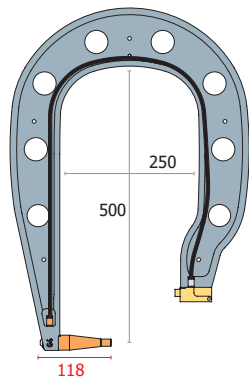

G4 - 8 bar/550 daN
022799

G4-SA (Small Access)
064478

(焊臂 < 10/2019)

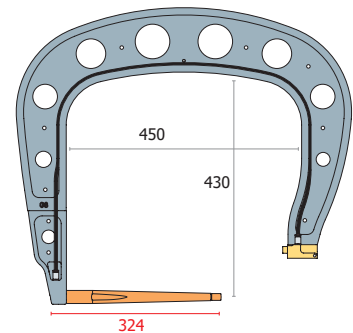
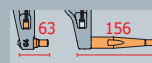

G8 - 8 bar/550 daN
022836

G8-SA (Small Access)
067677

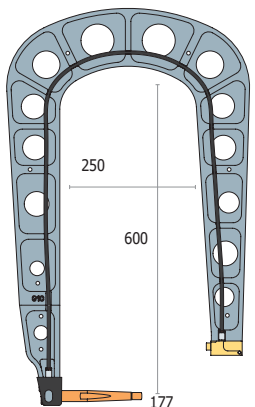
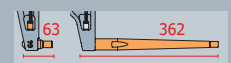

G10 - 8 bar/400 daN **⚖️ : 5 kg**
067165

打火机

G5-G10-SA (Small Access)
067660



专利



X1 - 550 daN
050501

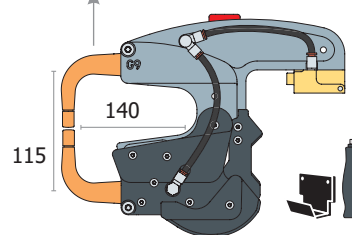

G9 + X1 - 550 daN - 022881

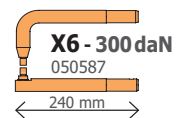

X6 - 300 daN
050587

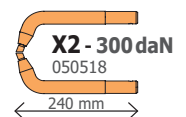

X2 - 300 daN
050518