

Som et resultat av verdensledende erfaring er GYSPOT PTI GENIUS fremtidens punktveiser. Den innebygde intelligensen garanterer full automatisering og gir verkstedene muligheten til å øke effektiviteten: Genius G-klemme med pneumatisk overåpning, enkel armposisjonering uten justering, motorisert overhengende arm som gir et stort arbeidsområde. Dette er den mest avanserte maskinen for aktive verksteder.



Innovativ klemme med integrert transformator

- Lav vekt på 11,3 kg med G1-armen.
- 80 mm automatisk åpning kapasitet (20 mm i hvile)
- Manuell overåpning av armen for tilgang til vanskelige områder (200 mm frigjøring).
- Messingklemmestøtte og arm-base for optimal elektrisk kontakt (enkelt vedlikehold).
- Double Action-funksjonen sikrer rask fjerning av armen uten bruk av verktøy.
- Automatisk kjøletilkobling.
- Fjernstyrt klemme (åpning, sveising, validering av justeringer).
- Låsbart gyroskop, kulelager, integrert i klemmekroppen.
- Høy intermittens (18 punkter/min).
- Valgfri G9-arm med automatisk modus.
- Valgfri enpunktspistol (tilleggsutstyr).

JUSTERBAR OVERHENGENDE ARM

- Kan forlenges 120 cm fra strømkilden
- Motorisert overhengende arm for å tilpasse arbeidshøyden.
- Forskyver balansereren fra arbeidsområdet.
- Gummi beskyttelse på enden av bevegelige deler.

SMART SVEISING

- **AUTO-modus:** maskinen gjenkjenner automatisk - ståltype, platetykkelse, tilstedeværelse av panelbond og isolasjonsmateriale mellom HSS/VHSS/UHSS/Boron-plater.
- **Sporbarhet** Registreringsfunksjonen lagrer egenskapene til hver sveisepunkt som utføres på SD-kortet som følger med
- Enkel overføring av lagrede rapporter til PC.

HØY YTELSE

- Sveisestrøm: 14 500 A.
- Klemmekraft: 550 daN med 8 bar lufttrykk.
- Væskekjøling av hele transformatoren, likeretteren, elektrodene og kapslene.
- Den nye utformingen av G-clamp-sylinderen og sveiselogikken maksimerer produktiviteten
- Brukervennlig navigering med 5,7" LCD-skjerm.
- Automatisk justering av trykket mellom elektrodene.
- Punkttellingsfunksjon for å avgjøre når kapslene må skiftes.

ROBUST OG MOBIL

- Forsterket og manøvrerbar vogn med 30-liters kjølevæsketank.
- Utvidelse på forhjulene for bedre stabilitet.
- Integrert 6-armsstøtte.



6 m lang kabel

Leveres med:
G1-arm, motorisert overhengende arm med remskive (Se neste side)

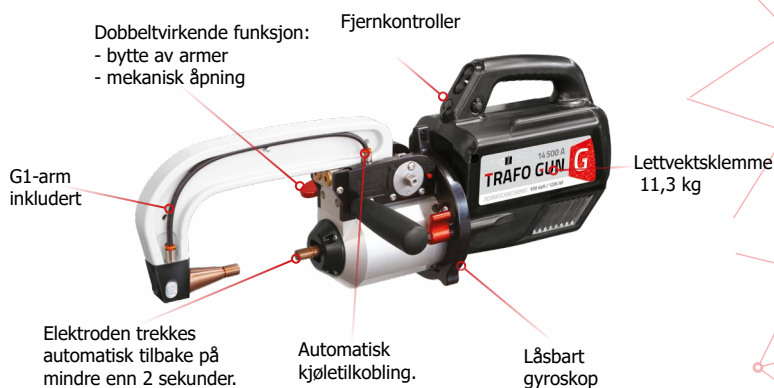

Dobbeltvirkende funksjon:

- bytte av armer
- mekanisk åpning

Fjernkontroller

G1-arm inkludert

Lettvektsklemme 11,3 kg

Elektroden trekkes automatisk tilbake på mindre enn 2 sekunder.

Automatisk kjøletilkobling.

Låsbart gyroskop

50/60 Hz	A	Spots/min (max) 2.5+2.5	I RMS A	U ₀ V	mm 2.5 + 2.5 + 2.5	mm 1.5 + 3	8 m	cm 71 x 90 x 200	kg 100	IP IP 20
3 x 480 V	20 A (D)	20	14 500 A	7.5 V	2.5 + 2.5 + 2.5	1.5 + 3	4xAWG12 (SOOW)	71 x 90 x 200	100	IP 20

EN EKSEPSJONELT LANG, EFFEKTIV OG JUSTERBAR OVERHENGENDE ARM

Enkel å håndtere, justerbar og motorisert, og den nye overhengende armen gjør det mulig å tilpasse høyden til alle arbeidsforhold.

- Svært bredt arbeidsområde
- Rekker ut 120 cm fra strømkilden.
- Kan roteres opptil 30°.
- Sammenleggbar for å optimalisere plassen



ISOLERTE ARMER (OPTIONS)

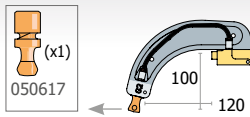

G2 - 8 bar/300 daN
022775

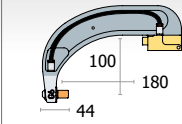

G6 - 8 bar/550 daN
022812

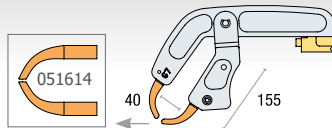

G7 - 4 bar/150 daN
022829

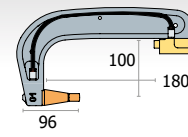

G1 - 8 bar/550 daN
022768

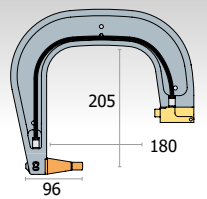

G3 - 8 bar/550 daN
022782

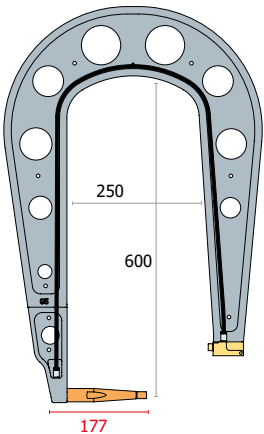

G5 - 8 bar/550 daN 🧑 : 6,25 kg
022805

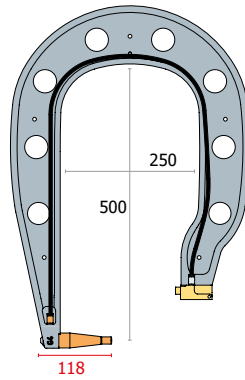

G4 - 8 bar/550 daN
022799

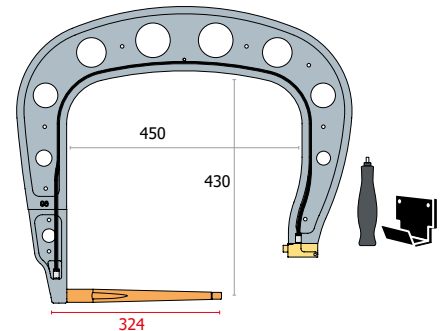

G8 - 8 bar/550 daN
022836

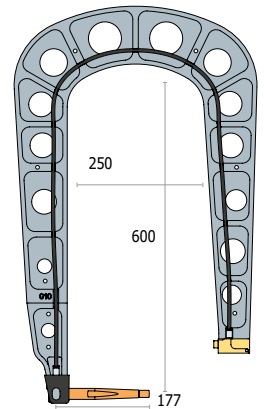

G10 - 8 bar/400 daN 🧑 : 5 kg
067165

lysne

G5-G10-SA (liten tilgang)

067660



X1 - 550 daN
050501

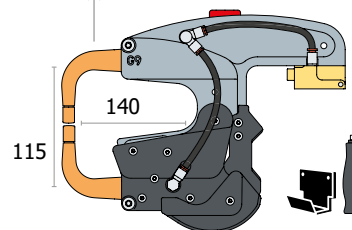

G9 + X1 - 550 daN - 022881

X6 - 300 daN
050587
240 mm

X2 - 300 daN
050518
240 mm