







AR 2-10

طقم ۱-ANALOG CNC



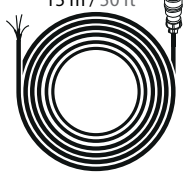

مقدمة

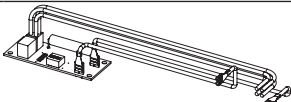
يصف هذا المستند تثبيت وتكوين مجموعة الوصلات بين Plasma Cutter وطاولة القطع التي يتم التحكم فيها رقمياً (CNC).



محتويات المجموعة

x1 	x4  71160	x1  95489	x1  15 m / 50 ft 95623ST
	x4  41297	x1  ج 97432	

المواد المطلوبة

			
رقم ٨	٥,٥ #	مفتاح ألين رقم ٢	توركس ٢

منشأة

<p>تحذير يمكن أن تكون الصدمة الكهربائية قاتلة</p>	 
<p>افصل مصدر الطاقة قبل فتح الجهاز. ارجع إلى دليل مستخدم قاطع البلازما الخاص بك للحصول على احتياطات السلامة الأخرى.</p>	

القاطع ١٢٥A TRI / ٨٥A

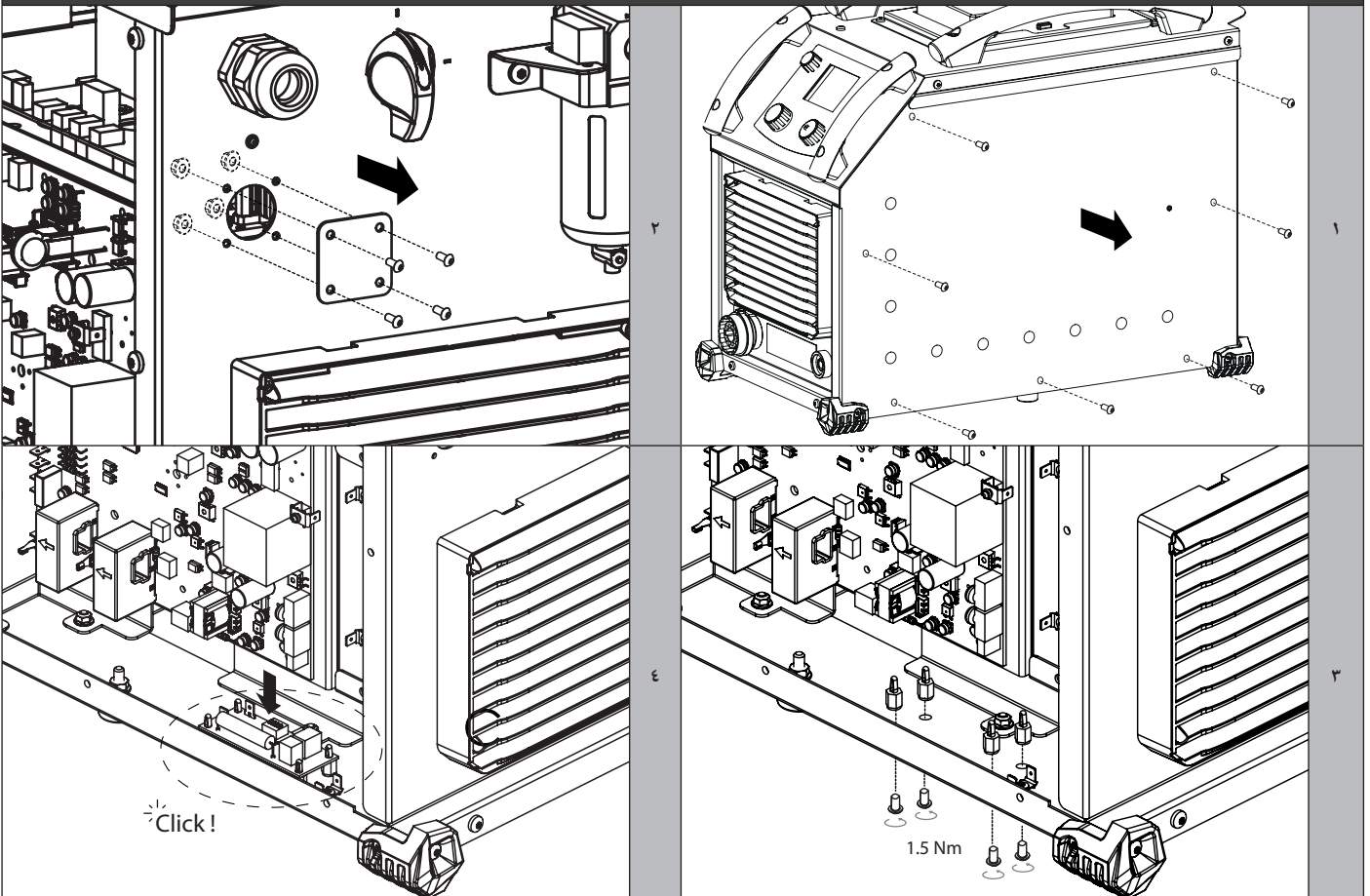

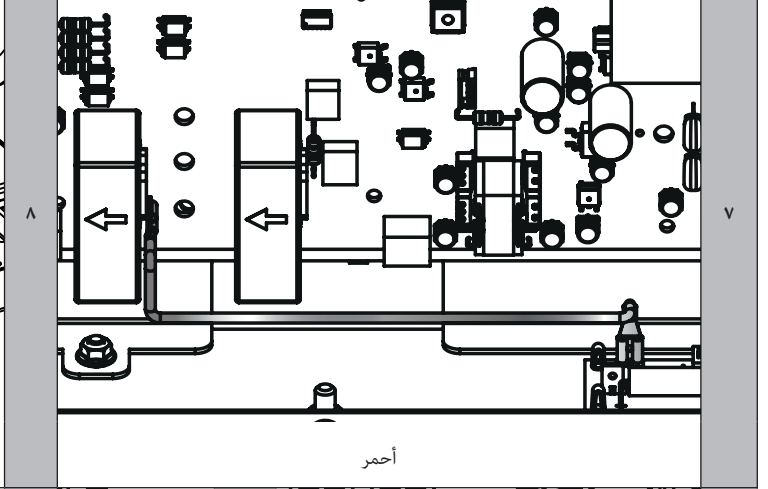
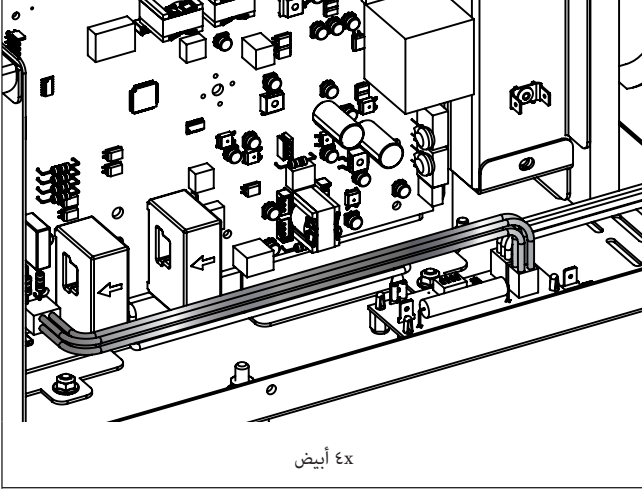
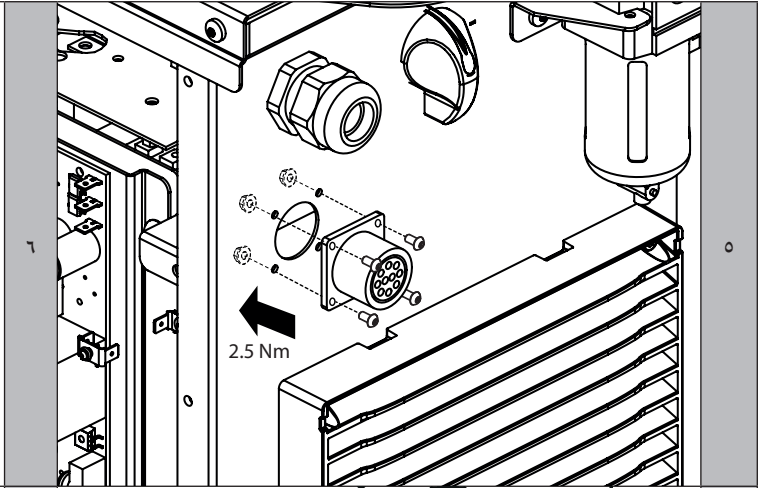
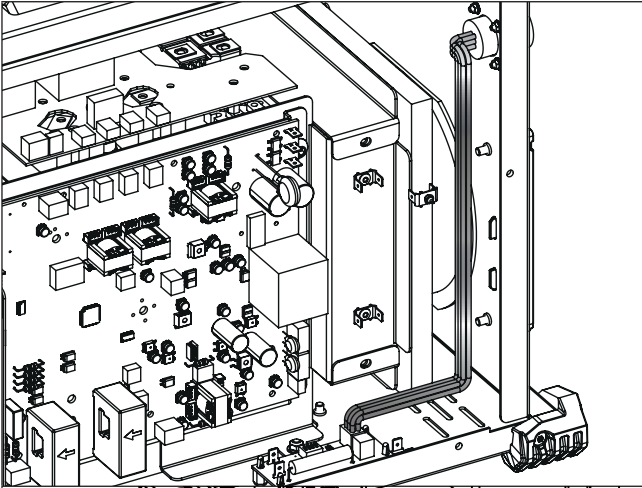

٤x أبيض

أحمر

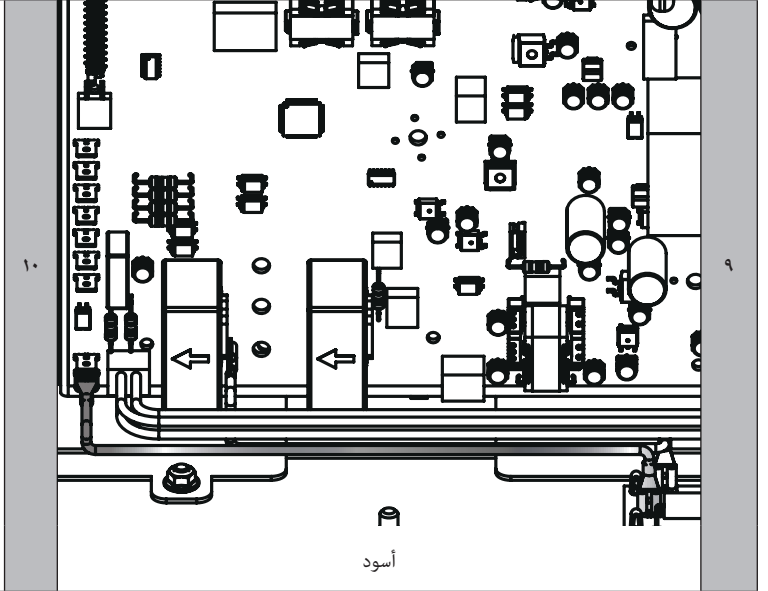
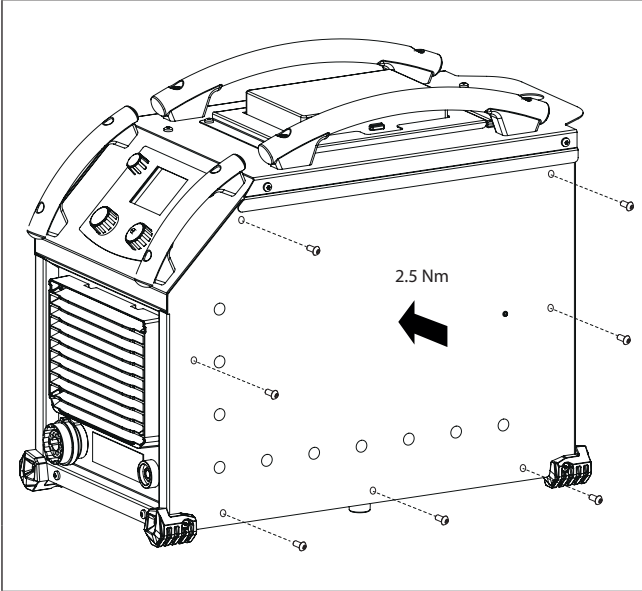

أسود

القاطع V-CT

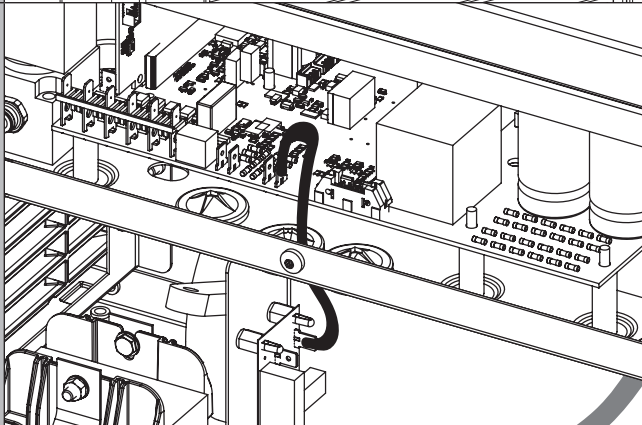
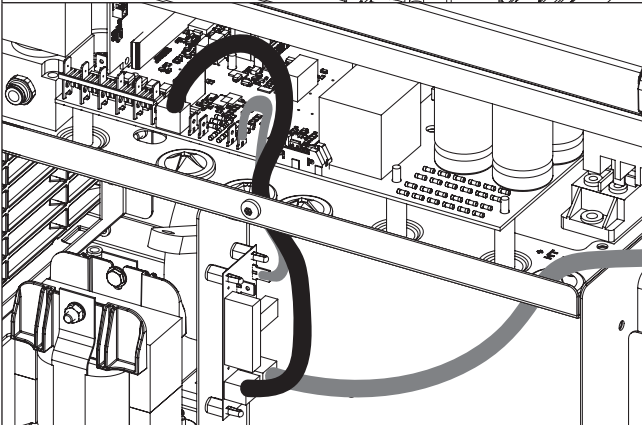
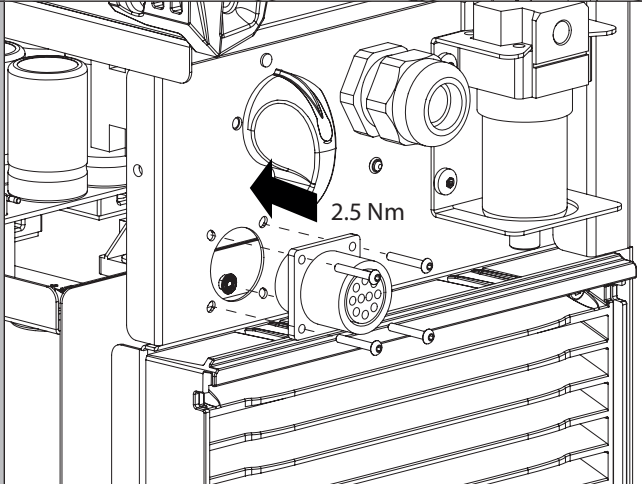
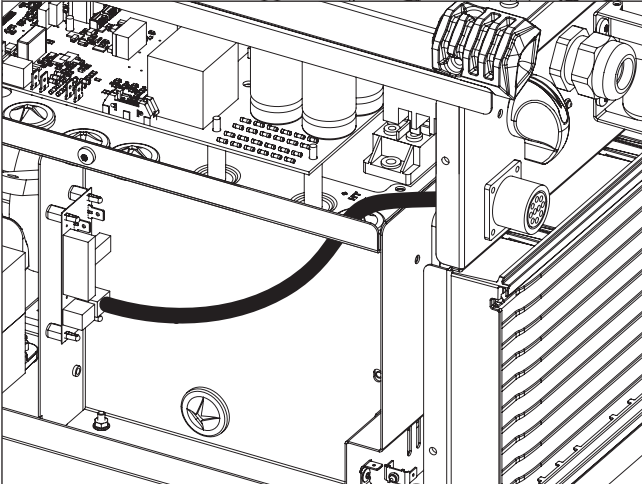
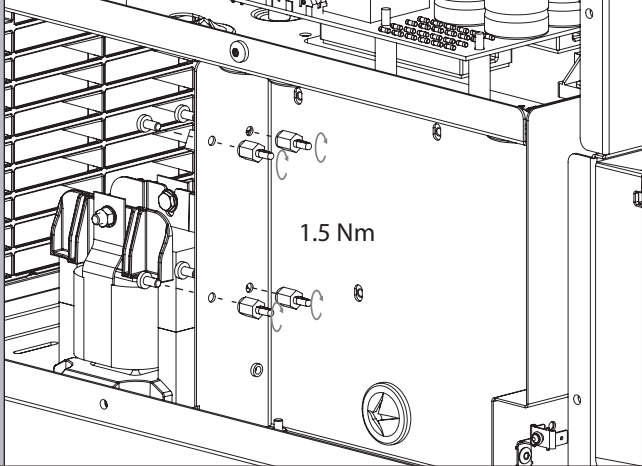
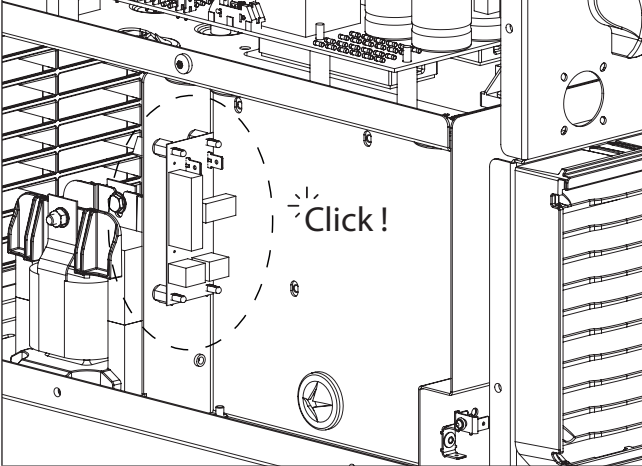
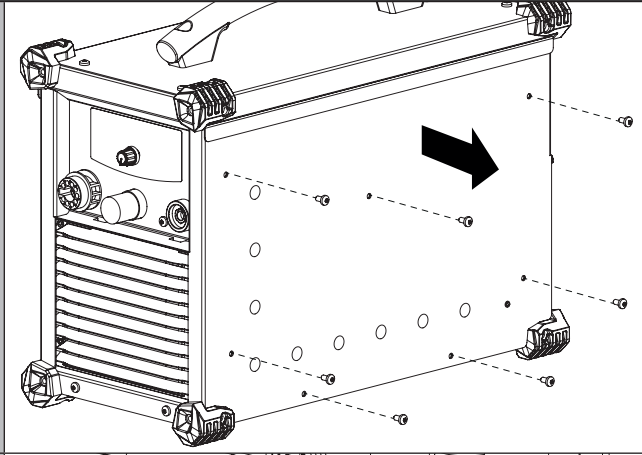
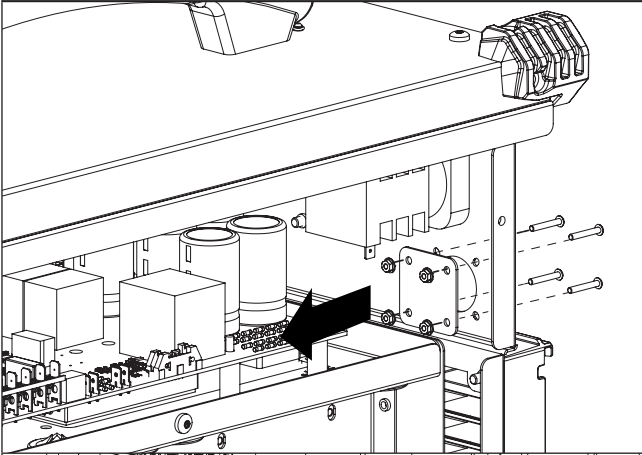

أبيض x

أحمر

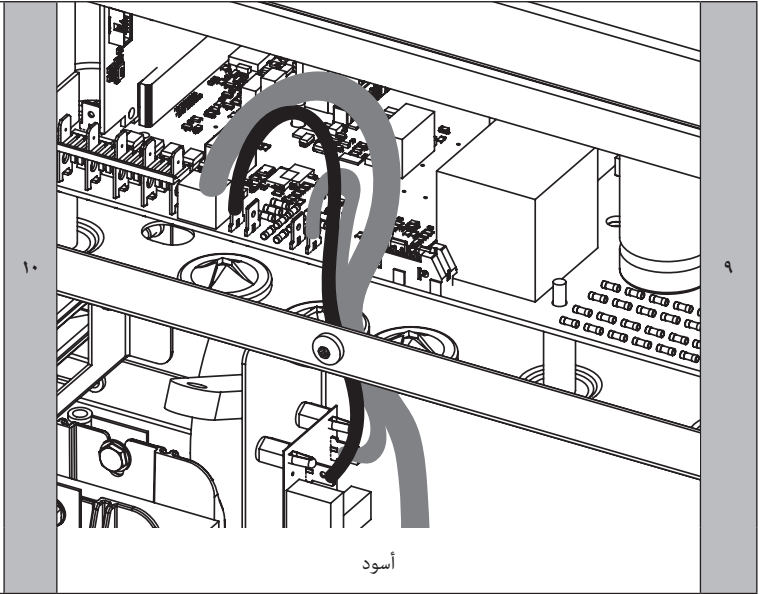
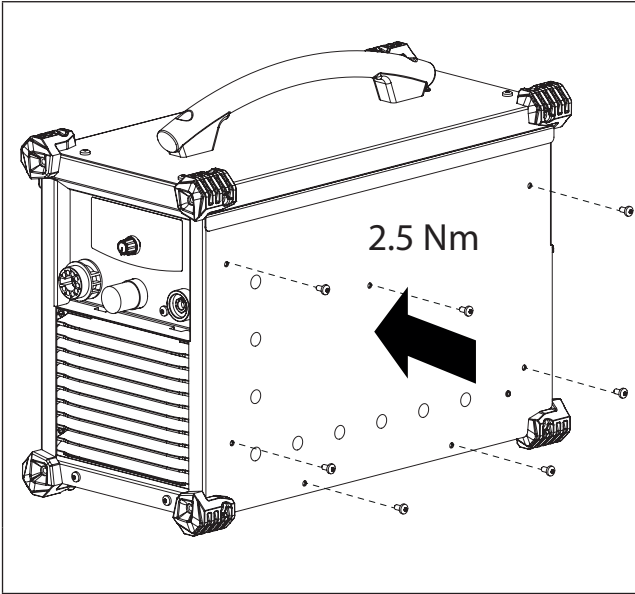

القاطع 45CT

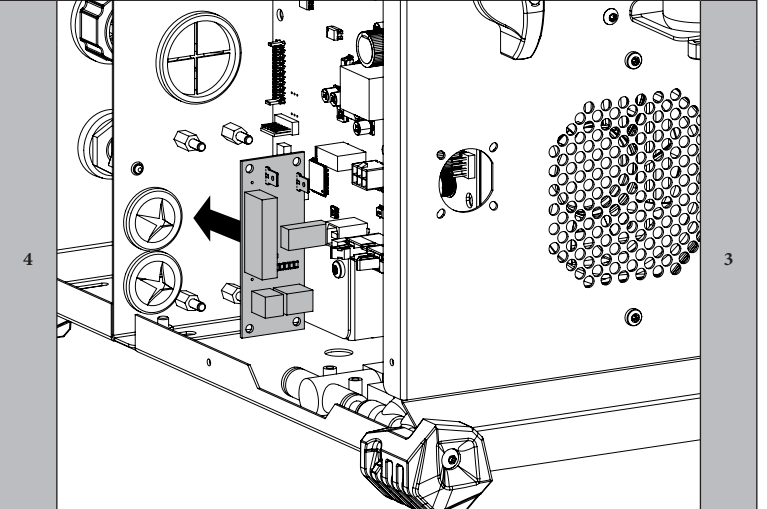
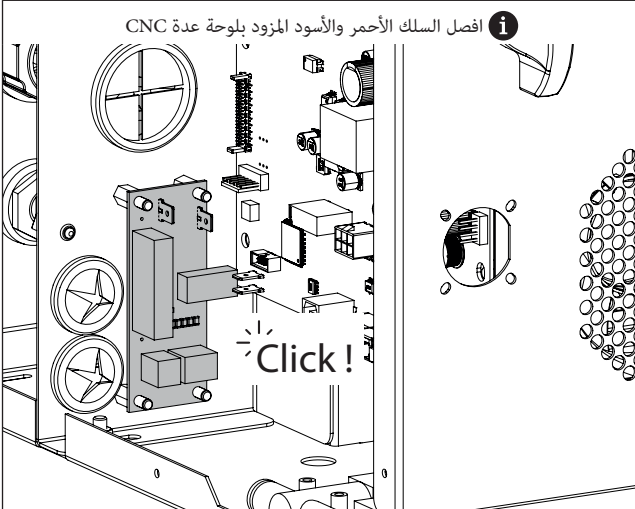
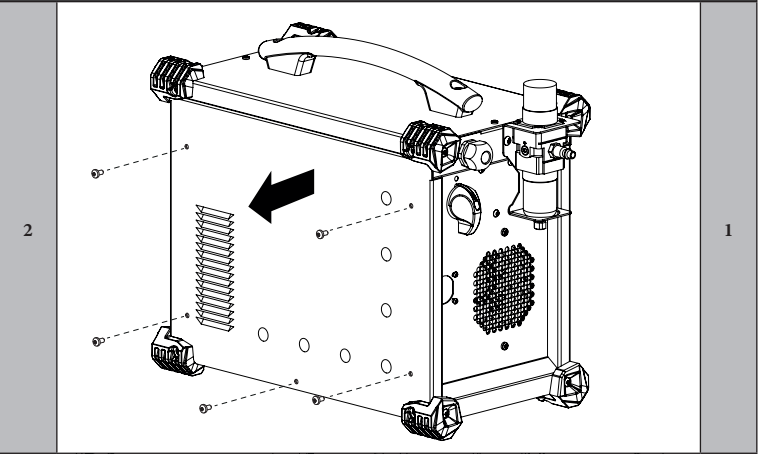
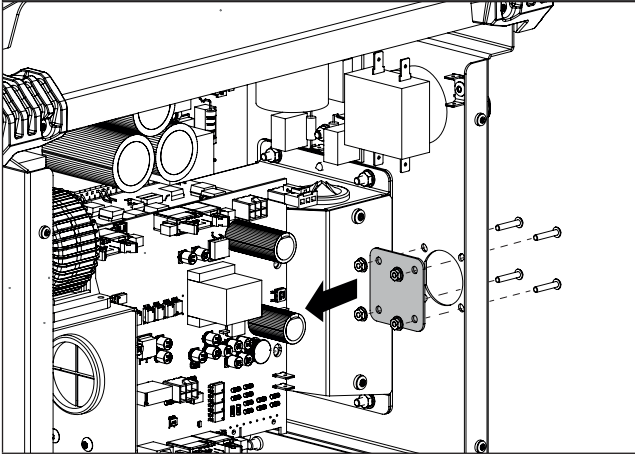

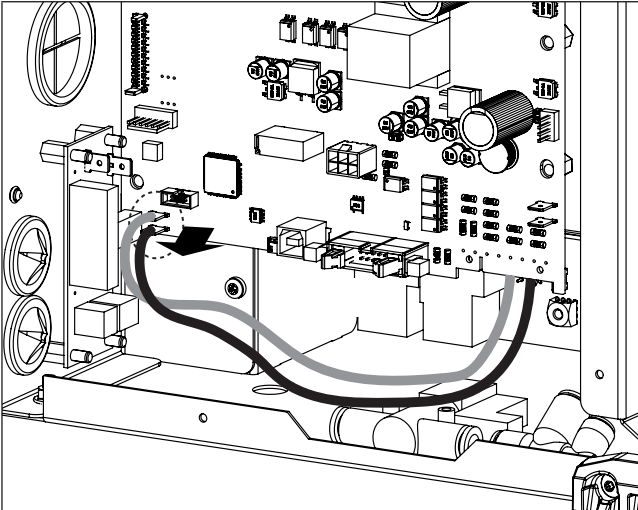

6

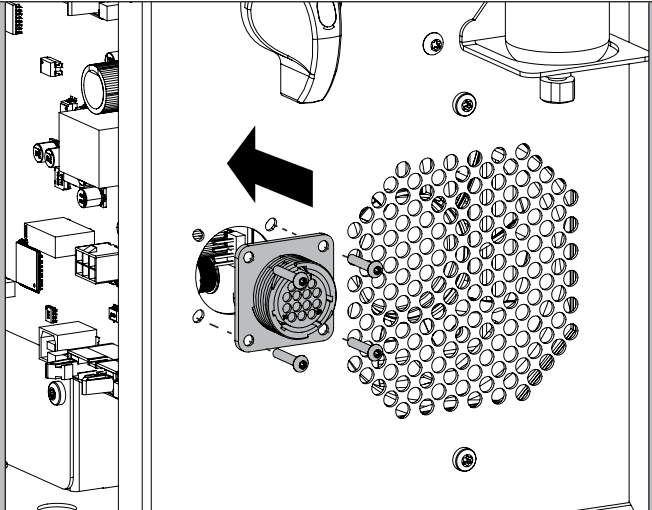

5

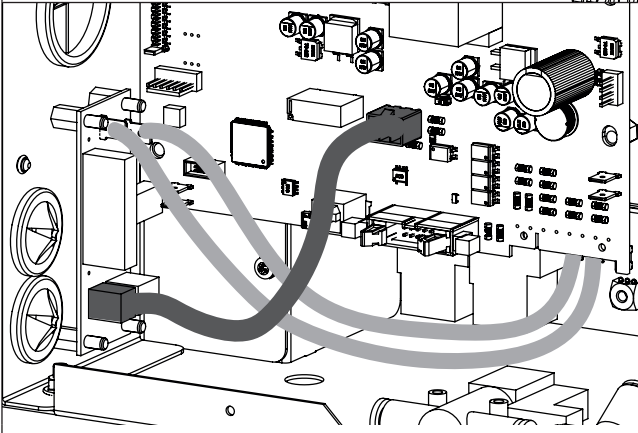

8

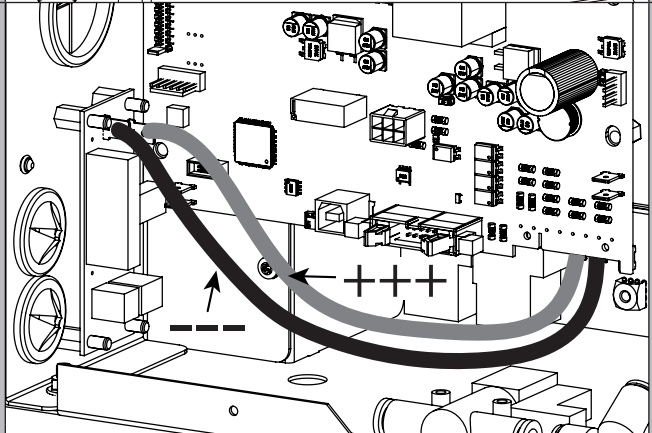

7

4x أبيض

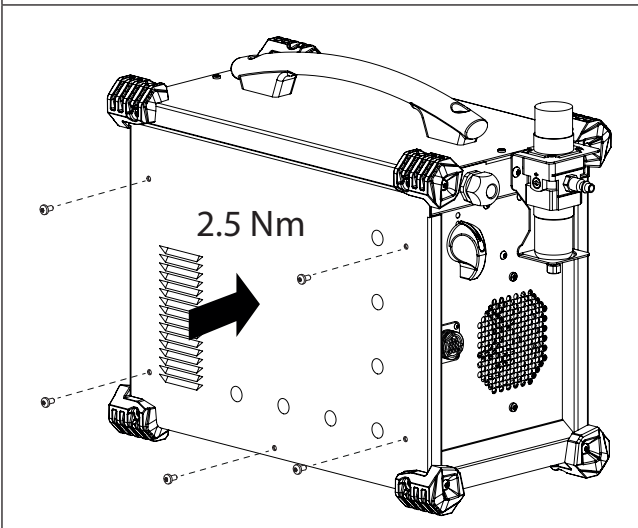



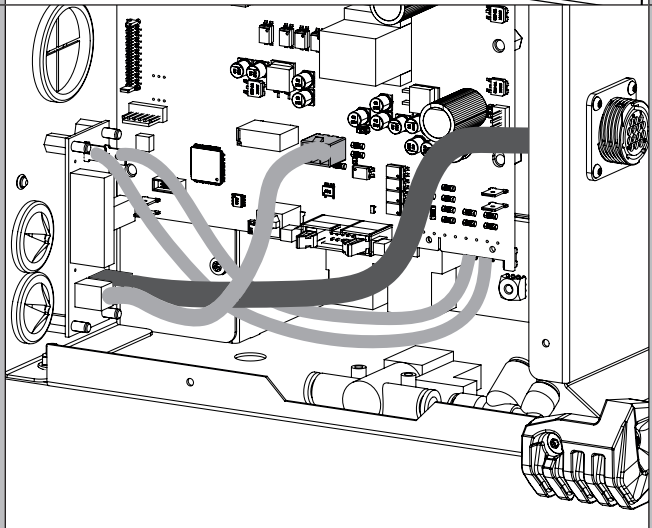



10

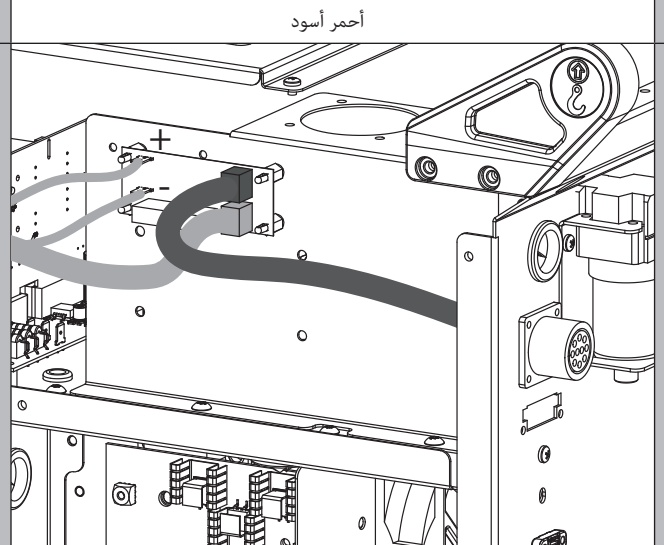
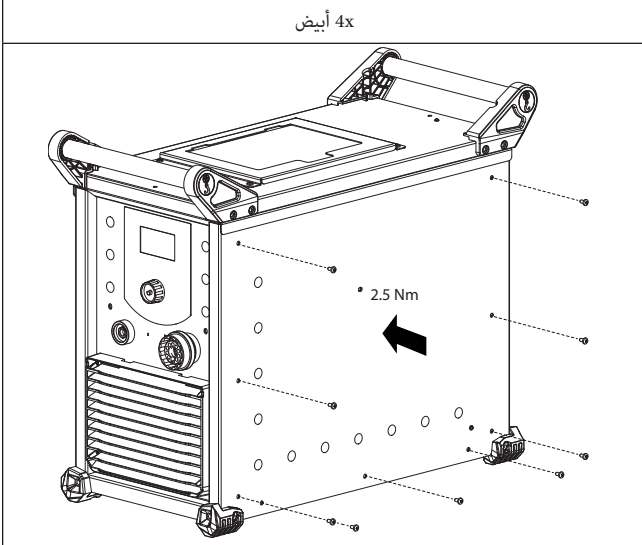
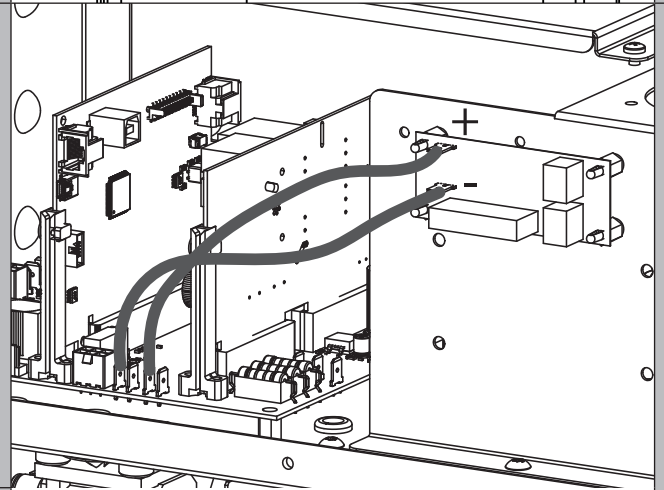
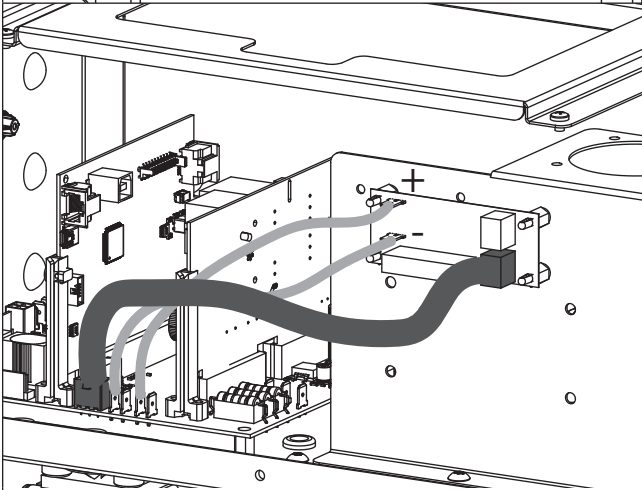
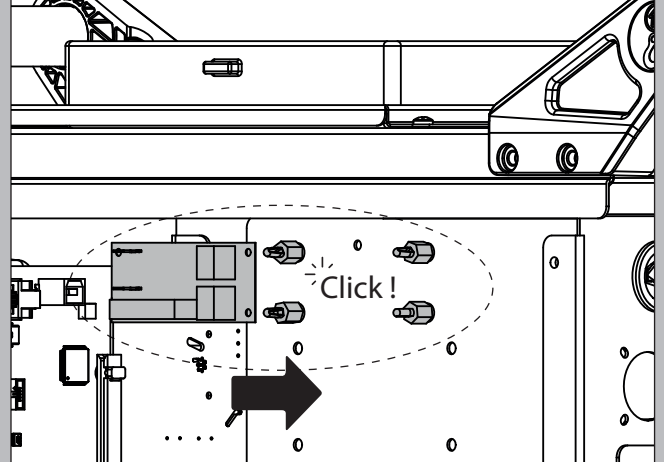
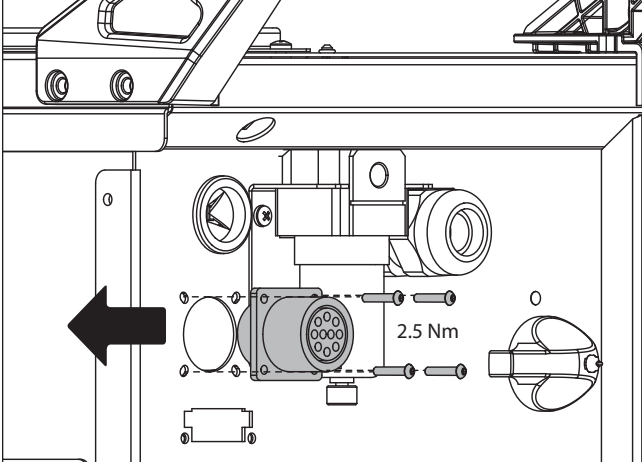
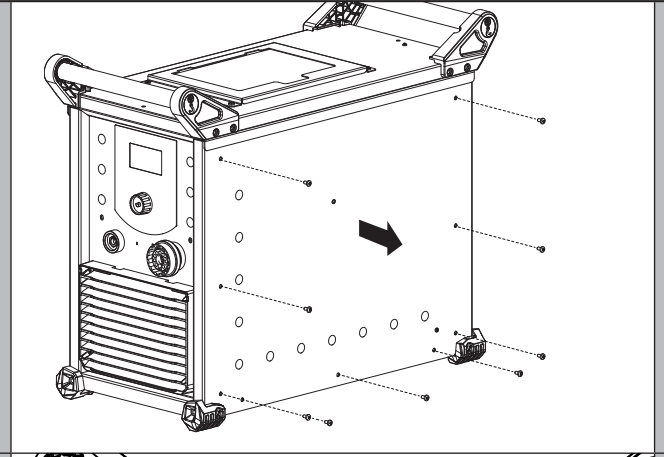
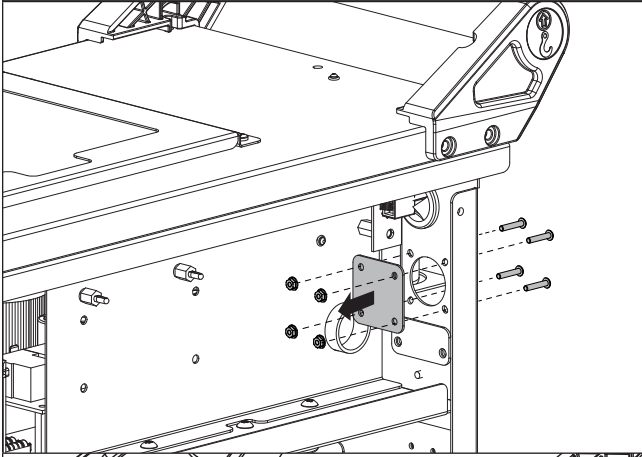

9

نيوكوت 105/125



1 :100	1 :50	1 :40	1 :30	1 :20
				

يغطي الضمان جميع العيوب أو عيوب التصنيع لمدة سنتين من تاريخ الشراء (قطع الغيار والعمالة).

الضمان لا يغطي:

- جميع الأضرار الأخرى الناجمة عن النقل.
- الإهتراء العادي للأجزاء (مثل الكابلات والمشابك وما إلى ذلك).
- الحوادث الناتجة عن الاستخدام غير السليم (خطأ في مصدر الطاقة ، السقوط ، التفكيك).
- الأعطال المتعلقة بالبيئة (التلوث ، الصدأ ، الغبار).
- في حالة حدوث عطل ، أعد الجهاز إلى الموزع الخاص بك ، مع إرفاق:
- إثبات شراء مؤرخ (إيصال نقدي ، فاتورة ، إلخ).

المواصفات التقنية

المنطق	قيم	المعلومات الكهربائية	عطوف	رقم السلك	وظيفة
- يتطلب استخدام ملامسة جافة: جهة اتصال مغلقة تبدأ عملية القطع.	٣,٥ كيلو أوم	مقاومة المدخلات	المدخلات الرقمية	٦ ، ٣	ابدأ / Iniciar
	١٥ فولت تيار مستمر	الجهد المتبقي (دائرة مفتوحة)			
- يتم إغلاق جهة الاتصال عند نقل القوس إلى الورقة.	اتصال جاف.	عطوف	الإخراج الرقمي	٥ ، ٢	نقل حسنا
	٢٥٠VAC @ ٥A	التيار المتردد المسموح به			
	٣٠VDC @ ٢A	التيار المستمر المسموح به			
	٤٠٠٠ فولت تيار متردد ٦٠/٥٠ هرتز ١ دقيقة.	عازلة			
الانقسامات المتاحة	$2\Omega >$	مقاومة الإخراج	خرج تشابهي	١ () ، ٤ (-)	انقسام الجهد القوسي
	٢٠ فولت تيار مستمر (١:٢٠)	أقصى جهد إخراج			
	٢ مللي ثانية (١:١٠٠) ... ٩ مللي ثانية (١:٢٠)	وقت التصفية ثابت			
	٥٠- / %	دقة			
يتطلب استخدام جهة اتصال جافة: جهة اتصال مغلقة تجبر الماكينة على وضع العلامات.	٣,٥ كيلو أوم	مقاومة المدخلات	المدخلات الرقمية	٨ ، ٧	NEOCUT ١٠٥ فقط العلامات
	١٥VDC	الجهد المتبقي (دائرة مفتوحة)			

الرموز

- تتوافق المواد مع التوجيهات الأوروبية. إعلان المطابقة للاتحاد الأوروبي متاح على موقعنا على الإنترنت (انظر صفحة الغلاف).	
- الخامة مطابقة للمواصفات المغربية. إعلان المطابقة C (CMIM) متاح على موقعنا على الإنترنت (انظر صفحة الغلاف).	
- تخضع هذه المادة للمجموعة الانتقائية وفقاً للتوجيه الأوروبي ١٩/٢٠١٢ / EU. لا تتخلص منها في القمامة المنزلية!	
- المواد المطابقة للمتطلبات البريطانية. إعلان المطابقة البريطاني متاح على موقعنا (انظر الغلاف الأمامي).	
- منتج قابل لإعادة التدوير يندرج تحت تعليمات الفرز.	



JBDC

1, rue de la Croix des Landes
CS 54159
53941 SAINT-BERTHEVIN Cedex

اسنرف